



ПОСІБНИК З ЕКСПЛУАТАЦІЇ
Автомобіля CHANA моделі BENNI





Вступ	5
Вимоги техніки безпеки і застереження	6
Загальна інформація по автомобілю	9
Паливо	9
Табличка з ідентифікаційним номером автомобіля та номер двигуна	9
Органи управління	10
Панель приладів	10
Значення індикаторів	12
Комбінація приладів	17
Експлуатація пристроїв та їх функції	19
Зовнішнє освітлення	19
Сигнал аварійної світлової сигналізації	19
Обігрів заднього скла	20
Подача звукового сигналу	20
Регулювання кута нахилу рульового колеса	20
CD-магнітола	21
Заправка паливом	22
Опалення та вентиляція	23
Управління вентиляцією та підігрівом	23
Перемикач режимів роботи вентилятора:	23
Поворотний перемикач режимів подачі повітря	23
Система внутрішньої рециркуляції повітря	24
Центральні дефлектори системи вентиляції	24
Бокові дефлектори системи вентиляції	25
Отвори повітряних каналів для розморожування бокового скла	25
Вентиляція	25
Опалення	26
Система кондиціонування повітря	26
Комбінований перемикач	28
Вмикання габаритних вогнів	28
Вмикання дальнього та ближнього світла	28
Вмикання покажчиків повороту	28
Склоочисник	29
Омивач лобового скла	29
Склоочисник та омивач заднього скла	29
Оглядові дзеркала	30

Регулювання внутрішнього дзеркала заднього вигляду	30
Прикурювач	30
Попільниця	31
Сонцезахисні козирки	31
Індикатор відкритих дверей	31
Підсвічування панелі приладів	31
Важіль перемикання механічної коробки передач	32
Стоянкове гальмо	32
Відмикання, замикання дверей та капоту	33
Запобіжник від відмикання дверей	34
Центральний замок	34
Багажний відсік. Кришка багажного відсіку	36
Капот автомобіля	37
Склопідіймач	38
Електронна блокувальна система двигуна проти викрадення	39
Сидіння та запобіжні пристосування	40
Положення сидінь	40
Положення підголівників	41
Збільшення місткості багажного відсіку	42
Система безпеки	43
Ремені безпеки	43
Подушки безпеки водія і переднього пасажирів	46
Рекомендації щодо експлуатації автомобіля	49
Запуск двигуна	49
Зрушування з місця	50
Період обкатки двигуна	52
Каталізатор	53
Рекомендації щодо водіння на високій швидкості	55
Пересування по похилих ділянках дороги (шосе у горах)	55
Рух по слизькій дорозі	55
Колісні ланцюги	56
Економічне водіння	56
Вантажопідйомність автомобіля	57
Гальмівна система	58
Антиблокувальна система гальм	59
Освітлювальні пристрої	60



Плавкі запобіжники	62
Заміна коліс	65
Запуск двигуна від зовнішнього джерела	68
Буксирування автомобіля	70
Температура охолоджувальної рідини.	71
Технічне обслуговування автомобіля	72
Техніка безпеки при проведенні технічного обслуговування	72
Щоденне обслуговування автомобіля	73
Планове обслуговування автомобіля	73
Періодичність та цілі планового обслуговування автомобіля	73
Зміст планового обслуговування	79
Загальний огляд	79
Перевірка стану ременів	80
Моторна олива і оливний фільтр	81
Трансмісійна олива	82
Охолоджувальна рідина двигуна	83
Рідина для омивання лобового скла	84
Повітряний фільтр	84
Свічки запалювання	84
Виймання свічок запалювання	85
Гальмівна рідина	85
Педаля гальма	86
Стоянкове гальмо	86
Педаля зчеплення	86
Шини	86
Акумуляторна батарея	88
Склоочисник	88
Кермове колесо	89
Захист від корозії	89
Прибирання салону	91
Миття автомобіля	91
Основні параметри автомобіля	93
Габаритні розміри	93
Технічні параметри і дані для регулювання	94
Експлуатаційні рідини	97
Список матеріалів, що швидко зношуються	98

ВСТУП

Дякуємо Вам за вибір автомобіля CHANA моделі Venpi.

Уважно ознайомтесь з "Посібником з експлуатації" для правильної експлуатації та обслуговування автомобіля. В зв'язку з постійним удосконаленням нашої продукції деякі технічні характеристики автомобіля можуть не співпадати з даними дійсного Посібника.

Посібник з експлуатації призначений для водіїв і обслуговуючого персоналу автотранспортних підприємств, які експлуатують автомобіль. В Посібнику описані правила експлуатації автомобіля та проведення технічного обслуговування.

Не рекомендується самостійно переобладнувати автомобіль або вносити в конструкцію його агрегатів зміни, особливо в гальмівну систему, рульове управління та інші. Ці зміни можуть негативно вплинути на безпеку водіння. За зміни, проведені власником автомобіля, виробник відповідальності не несе.

Своєчасне технічне обслуговування автомобіля у відповідності до даного "Посібника з експлуатації" забезпечить надійну експлуатацію автомобіля на протязі багатьох років.

ВИМОГИ ТЕХНІКИ БЕЗПЕКИ І ЗАСТЕРЕЖЕННЯ

В процесі експлуатації і технічного обслуговування автомобіля необхідно дотримуватись правил техніки безпеки.

Робочі рідини, які застосовуються в системах охолодження, гальмівній системі та інших є отруйними та агресивними, тому при виконанні робіт з ними необхідно взяти всі заходи безпеки, щоб не допустити можливості попадання їх на шкіру, в ротovu порожнину, очі, продукти харчування та на поверхні з лакофарбовим покриттям.

У випадку сильного нагріву охолоджувальної рідини в системі охолодження, кришку заливної горловини відкривати обережно, щоб уникнути опіків в наслідок викидів пари і охолоджувальної рідини.

Запуск двигуна в закритому приміщенні можна здійснювати лише тоді, коли воно добре провітрюється, щоб уникнути отруєння відпрацьованими газами.

Технічне обслуговування і ремонт необхідно виконувати лише при вимкненому двигуні і відімкненій акумуляторній батареї.

Піднімати автомобіль домкратом дозволяється лише при виконанні робіт пов'язаних з заміною коліс, обслуговуванні механізмів гальмівної системи та інших роботах, які виконуються ззовні автомобіля. При цьому автомобіль необхідно встановити на рівній ділянці дороги, підклавши під колеса проти відкочувальні упори та увімкнувши стоянкове гальмо.

УВАГА:

Забороняється експлуатація автомобіля з несправними гальмами

При монтажу і демонтажу коліс необхідно дотримуватися відповідних правил.

Забруднення двигуна оливою, підтіканням палива, мастил можуть стати причиною виникнення пожежі, тому намагайтесь слідкувати за чистотою двигуна.

При роботі з лакофарбовими матеріалами і розчинниками дотримуйтесь правил протипожежної безпеки.

Зберігайте вогнегасники в справному стані.

Перед запуском двигуна необхідно ввімкнути стоянкове гальмо та перевірити положення важеля коробки зміни передач, виставивши його в нейтральне положення.

УВАГА:

Забороняється виконувати будь-які роботи з автомобілем, який піднятий домкратом без страхувальних підставок і проти відкочувальних упорів.

Недопустимо підігрівати двигун за допомогою відкритого полум'я, а також використовувати відкритий вогонь для усунення несправностей механізмів.

УВАГА:

Не вимикайте двигун до повної зупинки автомобіля, а також при русі на спусках, тому що при непрацюючому двигуні і вимкненому запалені можливе випадкове фіксування керма проти викрадення.

**УВАГА:**

Забороняється рух автомобіля накатом, особливо на спусках, з метою попередження перегріву гальмівних барабанів.

При засвічуванні контрольних ламп перегріву охолоджувальної рідини, тиску масла, необхідно зупинити автомобіль і усунути причину несправності.

УВАГА:

Категорично забороняється встановлювати саморобні (неплавкі) чи нештатні запобіжники, або запобіжники, розраховані на струм більший, ніж це рекомендовано. Це може призвести до загорання автомобіля.

Акумуляторна батарея повинна зберігатися в чистоті, а клеми в добре затягнутому стані. Клеми акумуляторної батареї змащуйте технічним вазеліном або консистентним мастилом. Якщо використовується акумуляторна батарея, що потребує обслуговування, то при заправці електролітом, з метою уникнення опіків, необхідно остерігатися попадання його на шкіру. У випадку попадання, негайно промити великою кількістю води і звернутися за допомогою до лікаря.

УВАГА:

Не вливайте воду в концентровану сірчану кислоту.

Не від'єднуйте акумуляторну батарею при працюючому двигуні, не змінюйте полярність при підключенні акумуляторної батареї. При підзарядці акумуляторної батареї від зовнішнього джерела її необхідно від'єднати від мережі автомобіля.

При виконанні електрозварювальних робіт необхідно від'єднати акумуляторну батарею від електромережі автомобіля та від'єднати клеми від електронних блоків.

При тривалій стоянці автомобіля вмикайте стоянкове гальмо.

Утримуйте гальмівну систему надійно відрегульованою.

Уникайте екстреного гальмування протягом перших 500 км експлуатації. На зтяжних спусках вмикайте нижчу передачу, уникаючи, таким чином, надмірного гальмування і при цьому нагрівання механізмів гальмівної системи. Ефект пригальмовування може бути збільшений шляхом легкого натискування на педаль гальма. Заміну гальмівних колодок необхідно здійснювати на одній осі одночасно.

Використовуйте мастильні матеріали тільки ті, що рекомендуються.

Замінійте оливу в двигуні і КПП згідно регламенту робіт в сервісній книжці.

Забороняється змішувати оливи різних марок.

Використовуйте тільки оригінальні фільтри для змащувальної і паливної систем двигуна.

Для уникнення корозії використовуйте спеціальні охолоджувальні рідини в системі охолодження двигуна.



Дотримуйтесь періодичності обслуговування для утримання автомобіля в справному стані.

Підтримуйте нормальний тиск у шинах коліс.

Періодично перевіряйте шини на наявність ушкоджень, а також видаляйте будь-які сторонні предмети, що попадають у протектор покриття.

Нові шини не дають максимального зчеплення з дорожнім покриттям, тому повинні експлуатуватися в помірному швидкісному режимі протягом перших 100 км пробігу. Дана процедура продовжить термін їхньої служби.

При паркуванні автомобіля на схилах використовуйте проти відкочувальні підставки, ввімкніть стоянкове гальмо та першу передачу.

Не підсилюйте раму шасі, ресори чи мости для підвищення характеристик корисного навантаження. Це приведе до передчасного ушкодження вузлів і агрегатів, а також позбавить Вас права на отримання гарантійних послуг.

Не перевантажуйте автомобіль, це призведе до передчасного виходу з ладу кузова, агрегатів та вузлів.

Не знімайте термостат, це призведе до порушення температурного режиму двигуна.

Не перетягуйте підшипники.

Не встановлюйте шини більшого розміру, ніж рекомендовано. Підтримуйте тиск у шинах в нормі, відповідно до рекомендацій виробника. Це продовжить термін їх експлуатації.

Після запуску двигуна забороняється тримати ключ в положенні запуску стартера, так само, як і повертати ключ для запуску стартера. Це приведе до виходу з ладу шестерень стартера чи зубчастого вінця маховика.

Не від'єднуйте дроти від генератора при працюючому двигуні.

Не "замикайте" контакти генератора на "масу" для перевірки наявності напруги.

Слідкуйте за тим, щоб педалі гальма та зчеплення мали вільний хід. Не кладіть під ноги предмети, що можуть закотитися або потрапити під педалі.

Не використовуйте декоративні колісні ковпаки не передбачені заводом-виготовлювачем. Це призведе до дисбалансу коліс і вібрації рульового механізму, а також до перегріву гальмівних дисків та барабанів.

ЗАГАЛЬНА ІНФОРМАЦІЯ ПО АВТОМОБІЛЮ

Паливо

Рекомендується використовувати якісний не етильований бензин марки А-95.

УВАГА:

Використання неякісного палива може призвести до серйозних пошкоджень електричного паливного насоса. Також може статися перегрів або забруднення трикомпонентного каталізатора, внаслідок чого вихлопні гази не очищуватимуться належним чином.

Табличка з ідентифікаційним номером автомобіля та номер двигуна



Табличка з ідентифікаційним номером знаходиться у моторному відсіку.

Номер двигуна нанесений на картері, а також на кришці головки блоку циліндрів.



Ідентифікаційний номер автомобіля (VIN) наноситься:

- ① Безпосередньо на кузов праворуч від електродвигуна склоочисника.
- ② На спеціальну табличку.
- ③ На табличку панелі приладів поруч з кронштейном лівого вікна.

Органи управління

Панель приладів

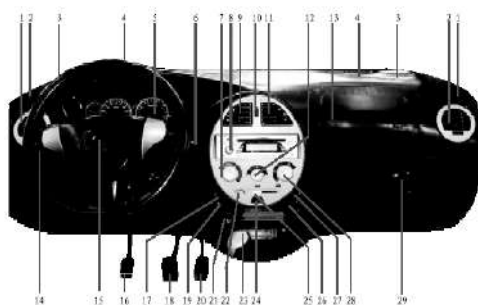

1. Отвори подачі повітря для розморожування бокового скла
2. Бокові дефлектори системи вентиляції та опалення салону
3. Декоративна сітка динаміків
4. Отвори подачі повітря для розморожування лобового скла
5. Комбінація приладів
6. Комбінований перемикач очисника та омивача вітрового та заднього скла
7. Перемикач управління опаленням
8. CD-магнітола
9. Центральні дефлектори системи вентиляції та опалення салону
10. Регулятор центральних дефлекторів системи вентиляції
11. Центральні дефлектори системи вентиляції та опалення салону
12. Перемикач вентилятора
13. Пасажирська подушка безпеки
14. Перемикач ближнього, дальнього світла та сигналу повороту
15. Звуковий сигнал/подушка безпеки водія
16. Педаль зчеплення
17. Замок запалювання
18. Педаль гальма
19. Кнопка вмикання обігріву заднього скла
20. Педаль акселератора
21. Прикурювач
22. Вмикач кондиціонера
23. Попільниця
24. Вмикач аварійної світлової сигналізації
25. Важіль керування системою вентиляції
26. Кнопка вмикання передніх протитуманних фар
27. Кнопка вмикання задніх протитуманних ліхтарів
28. Перемикач режимів вентиляції
29. Речовий ящик

Значення індикаторів



Індикатор відмови каталізатора



Індикатор увімкнення сигналу повороту



Індикатор увімкнення дальнього світла фар



Індикатор спрацьовування анти блокувальної гальмової системи ABS



Індикатор зниженого рівня гальмівної рідини



Індикатор зарядки акумуляторної батареї



Індикатор тиску мастила у двигуні



Індикатор рівня палива



Індикатор подушки безпеки



Індикатор стоянкового гальма



Індикатор ременів безпеки



CODE

Індикатор системи проти викрадення

EPS

EPS Індикатор підсилювача кермового управління



Індикатор відкритих дверей



Передні протитуманні фари



Задні протитуманні лихтарі



Індикатор аварійної світлової сигналізації



- індикатор зарядки акумуляторної батареї

Індикатор загоряється при включенні запалювання та згасає після запуску двигуна. Якщо після запуску двигуна індикатор і далі горить, зупиніть автомобіль та вимкніть двигун. Акумуляторна батарея не заряджається. Можливо не працює система охолодження двигуна.

- індикатор тиску оливи у двигуні

Індикатор загоряється при вмиканні запалювання та згасає після запуску двигуна. Якщо після запуску двигуна індикатор і далі горить,

можливо, не працює система змащення двигуна. Це може стати причиною блокування двигуна та ведучих коліс. Будь ласка, виконайте наступні дії:

1. Натисніть педаль зчеплення.
2. Увімкніть нейтральну передачу.
3. Якнайшвидше відведіть автомобіль на узбіччя дороги, щоб не заважати руху інших машин.
4. Вимкніть запалювання.

Будь ласка, зверніться до спеціалізованої станції технічного обслуговування дилерів ТОВ "Вега-Моторс" для усунення несправностей.

УВАГА:

При вимкненому запалюванні для обертання керма або натискання на педаль гальма необхідно докласти великих зусиль.

Витягувати ключ із замка запалювання можна лише після повної зупинки автомобіля, інакше може несподіванно спрацювати блокування керма.

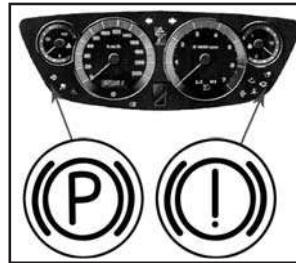

ⓘ (P) Індикатор зниженого рівня гальмівної рідини

Горить при увімкненому запалюванні, якщо рівень рідини у гідравлічній системі приводу гальм нижче за норму.

УВАГА:

Якщо одночасно з цим індикатором горить індикатор (ABS) системи ABS, гальмове зусилля задніх коліс є меншим за необхідне. Під час гальмування автомобіль може занести. Будь ласка, зверніться до спеціалізованої станції технічного обслуговування дилерів ТОВ "Вега-Моторс".

ⓘ ⓘ Індикатор гальмової системи

Мигає при увімкненому запалюванні, якщо рівень рідини у гідравлічній системі приводу гальма є нижчим за норму.

Якщо стоянкове гальмо не затягнуте, але його індикатор (P) мигає, необхідно якнайшвидше зупинити автомобіль, оглянути його і, будь ласка, зверніться до спеціалізованої станції технічного обслуговування дилерів ТОВ "Вега-Моторс". Якщо індикатор зниженого рівня гальмівної рідини ⓘ мигає одночасно з індикатором анти блокувальної гальмівної системи (ABS), це свідчить про несправність гальмівної системи. Будь ласка, зверніться до спеціалізованої станції технічного обслуговування дилерів ТОВ "Вега-Моторс" для усунення несправності.

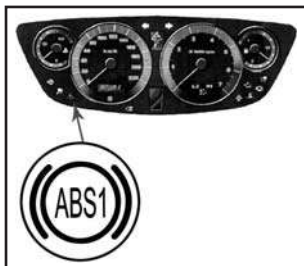

Індикатор спрацювання системи ABS

Після вмикання запалювання індикатор горить протягом близько 3-х секунд, за той час відбувається перевірка працездатності системи ABS (можна почути характерний звук). Коли індикатор згасає, система готова до роботи.

Якщо індикатор не згасає після 3-х секунд роботи або загоряється під час руху, це означає, що система ABS несправна. Гальмівна система автомобіля буде і далі працювати у звичайному режимі, тобто без ABS.



Індикатор ременів безпеки

Загоряється після увімкнення запалювання та згасає після замикання ременя безпеки у пряжці.

Індикатор увімкнення сигналу повороту

Мигає при увімкненні сигналу повороту. Часте миготіння означає, що одна з ламп покажчика повороту несправна та має бути замінена.



Індикатор відкритих дверей

Горить, якщо не зачинена одна з дверей автомобіля (окрім задньої двері), та згасає після їх зачинення.



Індикатор подушки безпеки

Відображає працездатність системи подушок безпеки, мигає протягом 5 секунд після увімкнення запалювання. Якщо індикатор не мигає, а також якщо він не згасає по закінченні 5 секунд або загоряється під час руху, це свідчить про несправність системи подушок безпеки. Подушки безпеки не спрацюють під час аварії.

УВАГА:

Несправність слід якнайшвидше усунути. Будь ласка, зверніться до спеціалізованої станції технічного обслуговування дилерів ТОВ "Вега-Моторс".

Індикатор увімкнення дальнього світла

Загоряється при увімкненні дальнього світла.

EPS - індикатор електричного підсилювача кермового управління (система EPS*).

Загоряється протягом декількох секунд після увімкнення запалювання. Якщо індикатор загоряється під час руху, це свідчить про несправність кермового управління. Проте Ви можете продовжувати рух, але для повороту керма необхідно буде докладати значно більше зусиль. Будь ласка, зверніться до спеціалізованої станції технічного обслуговування дилерів ТОВ "Вега-Моторс".

* EPS - electric power steering system, система електричного підсилення кермового управління

Комбінація приладів



Тахометр

Відображає швидкість обертання двигуна. Якщо стрілка тахометра знаходиться у червоній зоні: оберти двигуна перевищують допустиму норму, що може призвести до виходу з ладу двигуна.

Спідометр

Відображає швидкість руху автомобіля.



Лічильник добового пробігу

Для того, щоб перейти з режиму сумарного пробігу в режим добового пробігу та навпаки, натисніть та утримуйте протягом 1 секунди кнопку на спідометрі.

Для того, щоб скинути на нуль показання лічильника добового пробігу, натисніть та утримуйте протягом 2-х секунд кнопку перемикачання.



Показчик температури рідини охолодження.

Показчик вірно відображає температуру рідини охолодження лише за умови її достатньої кількості. Система охолодження знаходиться під тиском, тому можливе підвищення температури рідини вище за 100°C.

Якщо стрілка показчика знаходиться у нижній зоні, температура двигуна є нижчою за робочу.

Якщо стрілка показчика знаходиться між верхньою та нижньою зонами, двигун прогрітий до нормальної робочої температури.

Якщо стрілка показчика знаходиться у верхній зоні (червона зона), двигун перегрітий, необхідно негайно зупинити автомобіль та перевірити рівень рідини охолодження.



Показчик рівня палива

Якщо стрілка знаходиться у червоному секторі - необхідно заправити автомобіль.

При заправленні автомобіля потрібно заливати у бак менше бензину, ніж його номінальна місткість, тому що у ньому завжди залишається деяка кількість палива.

Не їздіть до повного спустошення баку.

ЕКСПЛУАТАЦІЯ ПРИСТРОЇВ ТА ЇХ ФУНКЦІЇ

Зовнішнє освітлення

Положення перемикача освітлення

OFF - вимкнено

☛ - габаритне світло

☚ - ближнє світло

☚ - дальнє світло

Задні габаритні вогні та підсвічування номерного знаку загоряються, коли перемикач знаходиться у положенні ☛ або ☚.

Ліхтар заднього ходу.

Загоряється при вмиканні передачі заднього ходу при увімкненому запалюванні.



Передні протитуманні фари

Натисніть кнопку ☚, щоб увімкнути, та ще раз, щоб вимкнути ліхтарі.

При вмиканні загоряється відповідний індикатор на панелі приладів.

Задні протитуманні ліхтарі.

Натисніть один раз кнопку ☚, щоб увімкнути, та ще раз, щоб вимкнути ліхтарі.

При вмиканні загоряється відповідний індикатор на панелі приладів.

Пам'ятайте:

- 1) Вимикач протитуманних фар працює, лише коли комбінований перемикач знаходиться у положенні ☛
- 2) Вимикач задніх протитуманних ліхтарів працює, лише коли комбінований перемикач знаходиться у положенні ☚.

Сигнал аварійної світлової сигналізації





Для вмикання натисніть кнопку ☚, для вимикання - натисніть кнопку ☚ ще раз.

Якщо кнопка натиснута, індикатор аварійної світлової сигналізації періодично мигає.

Обігрів заднього скла



Для вмикання системи підігрівання заднього скла натисніть кнопку 
Для вимкнення системи підігрівання заднього скла натисніть кнопку  ще раз.
увімкненій системі обігрівання заднього скла горить відповідний індикатор.
Обігрівач заднього скла функціонує лише при працюючому двигуні.
Вимкніть систему підігрівання заднього скла, як тільки огляд стане вільним.

Подача звукового сигналу



Натисніть 

Регулювання куту нахилу кермового колеса



1. Натисніть важіль регулювання, щоб розблокувати колонку керма.
2. Пересуваючи кермове колесо вгору або вниз, установіть його у необхідне положення.
3. Потягнувши догори важіль регулювання, зафіксуйте положення колонки керма.

CD-магнітола



При використанні CD-магнітоли дотримуйтесь вимог відповідного керівництва користувача.

На екрані CD-магнітоли відображається інформація про режим роботи (номер трека, назва радіостанції, рівень гучності та ін.).

Якість приймання сигналу автомобільного радіоприймача може відрізнятись від якості приймання звичайного радіоприймача.

Автомобільна антена розташована відносно близько до поверхні землі, тому якість приймання радіопередач буде, швидше за все, трохи гіршою, ніж у випадку звичайного радіоприймача з антеною, яка розташована високо над землею.

Причиною виникнення шумів, слабого сигналу, поганої якості приймання можуть бути наступні фактори:

- велика відстань від передавальної станції;
- погіршення приймання через багаторазове відбиття сигналу;
- наявність перешкод між ретранслятором та приймачем.

Для детального ознайомлення з функціями CD-магнітоли зверніться до відповідного керівництва користувача.

*Зовнішній вигляд авто магнітоли може бути інший, в залежності від встановленої моделі авто магнітоли на Ваш автомобіль.

Заправка паливом



Для того, щоб відкрити замок кришки бензобака: потягніть догори важілець розблокування кришки бензобака, що знаходиться ліворуч від крісла водія. Відвертайте кришку паливного бака обережно, щоб поступово випустити повітря, яке може перебувати під тиском.

Накрутіть кришку на заливну горловину паливного баку і добре зафіксуйте її.

Паливний бак оснащений системою обмеження, яка запобігає його переповненню.

Нормальна заправка паливом у значній мірі залежить від правильного функціонування заправного пістолета.

1. Введіть заправний пістолет у горловину баку до упору, потім увімкніть подачу палива.
2. Після автоматичного вимкнення заправного пістолета у паливному баку буде допустимий максимум - 41 л бензину.

Після заправки закрутіть кришку за годинникову стрілку до появи клацання.

Негайно витріть бензин, що пролився.

УВАГА:

Будьте обережні під час заправки автомобіля.

Перед заправкою вимкніть двигун, автономний обігрівач з камерою згоряння та мобільний телефон.

Бензин є дуже вогне- та вибухонебезпечним. Тому при використанні бензину уникайте джерел відкритого вогню. Не куріть поблизу ємностей з паливом, а також у випадку, якщо Ви відчуваєте сильний запах бензину. Якщо Ви відчули запах бензину всередині автомобіля, зверніться до спеціалізованої станції технічного обслуговування дилерів ТОВ "Вега-Моторс".

Опалення та вентиляція



Управління вентиляцією та підігрівом.

Температура повітря в середині автомобіля регулюється шляхом змішування холодного і теплого повітря та поворотним регулятором температури шляхом його обертання за годинниковою стрілкою (збільшення температури) або проти годинникової стрілки (зменшення температури).



Перемикач режимів роботи вентилятора:

 - вентилятор вимкнений

Перемикач можна установити в одне з положень від 1 до 4. У положенні № 4 подається максимальна кількість повітря.

Вентилятор регулює швидкість подачі повітря у салон, рекомендується вмикати вентилятор під час поїздки.



Поворотний перемикач режимів подачі повітря



 Для подачі у ділянку голови

 Для подачі у ділянку голови та ніг

 Для подачі у ділянку ніг

 Для розморожування /подачі у ділянку голови та ніг

 Для розморожування подачі у ділянку голови

Канали системи вентиляції відкриваються у разі встановлення перемикача у положення  або .

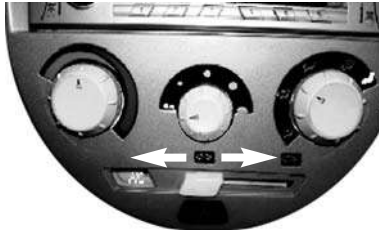

Система внутрішньої рециркуляції повітря

Щоб припинити подачу повітря ззовні, перемістіть важілець вліво.

У разі, якщо ззовні у салон потрапляє дим або неприємні запахи, ненадовго увімкніть систему рециркуляції повітря. Одночасно слід увімкнути вентилятор для забезпечення руху повітря у салоні.

Система рециркуляції обмежує надходження повітря ззовні до мінімуму. Внаслідок цього підвищується вологість всередині автомобіля, що призводить до запотівання скла. Окрім того, погіршується якість повітря у салоні, що може викликати сонливість у пасажирів.

Для того, щоб відновити подачу повітря ззовні, перемістіть важілець вправо.

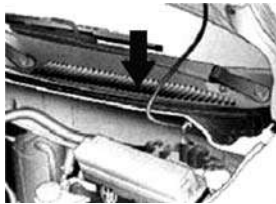



Отвори для надходження повітря розташовані перед лобовим склом.

Не допускайте їх закупорювання, вчасно прибирайте листя, бруд або сніг.



Центральні дефлектори системи вентиляції

Призначені для подачі холодного або підігрітого повітря у центральну частину салону. Температура та кількість повітря, що надходить, залежать від положення регулятора температури та перемикача режимів подачі повітря ( або ).

Для збільшення кількості надходження повітря збільшіть швидкість обертання вентилятора та поверніть перемикач режимів подачі повітря в положення . Відрегулюйте потік повітря шляхом обертання та нахилу пластин дефлекторів.



Бокові дефлектори системи вентиляції

Призначені для подачі у салон підігрітого або холодного повітря (залежно від положення регулятора температури).

Щоб відкрити подачу повітря, поверніть рифлене коліщатко вправо.

Щоб збільшити кількість надходження повітря, збільшіть швидкість обертання вентилятора і поверніть перемикач режимів подачі повітря у положення .

Відрегулюйте потік повітря шляхом обертання та нахилу пластин дефлекторів.



Отвори повітряних каналів для розморожування бокового скла

Установіть перемикач режимів подачі повітря у положення  або .

Підігріте або холодне повітря буде надходити на лобове скло та скло дверей автомобіля.



Вентиляція

Установіть бажану температуру та швидкість обертання вентилятора.

Для подачі максимальної кількості повітря у верхню частину салону установіть перемикач режимів подачі повітря у положення .

У задню частину салону повітря буде надходити через центральні та бокові дефлектори системи вентиляції.

Для подачі повітря у ділянку ніг установіть перемикач режимів подачі повітря у положення .

Для подачі повітря у верхню частину салону та одночасно у ділянку ніг пасажирів, установіть перемикач режимів подачі повітря у положення .



Опалення

Кількість тепла, що подається системою опалення, залежить від температури двигуна. Система опалення не даватиме достатньої кількості тепла до тих пір, доки двигун остаточно не прогріється. Для подачі теплого повітря у салон:

- перемістіть вправо важілець системи внутрішньої рециркуляції повітря;
- поверніть регулятор температури за годинниковою стрілкою;
- увімкніть вентилятор у необхідне положення;
- виберіть бажаний режим подачі повітря;



Комфорт пасажирів у значній мірі залежить від вірної настройки систем вентиляції та опалення.

Закрийте бокові канали системи вентиляції на час прогрівання двигуна автомобіля.

Для відтавання скла за необхідністю направте їх уздовж вікон автомобіля.

Відтавання скла

У разі, якщо скло зледеніло через холодну погоду або конденсацію пари:

- перемістіть вліво важілець системи внутрішньої рециркуляції повітря.
- поверніть регулятор температури за годинниковою стрілкою до упору (на максимум).
- установіть необхідну швидкість вентилятора.
- установіть регулятор температури на максимум, перемикач режимів подачі повітря - у положення , запустіть двигун та по закінченні 5 секунд установіть перемикач режимів подачі повітря у положення .

Розморожування скла

- перемістіть важілець системи внутрішньої рециркуляції повітря вправо.
- установіть необхідний рівень температури та швидкість обертання вентилятора.
- установіть перемикач режимів подачі повітря у положення .

Система кондиціонування повітря

Для вмикання цієї системи натисніть відповідну кнопку та вентилятор. Установіть бажану швидкість обертання вентилятора. Після вмикання системи кондиціонування вона автоматично забезпечує зниження температури повітря та вологості.

Щоб уникнути надмірних витрат палива вимикайте систему кондиціонування, якщо повітря не потребує подальшого охолодження та регулювання вологості.



Порядок вмикання системи

- перемістіть вліво важілець системи внутрішньої рециркуляції повітря.
 - натисніть кнопку вмикання системи кондиціонування.
 - установіть регулятор температури у необхідне положення.
 - установіть вентилятор на необхідну швидкість подачі повітря.
 - установіть перемикач режимів подачі повітря у положення .
- У разі необхідності відкрийте повітрозбірник.



Максимальне охолодження повітря в салоні

- Відкрийте на деякий час вікна, щоб швидко випустити гаряче повітря. Перемістіть вліво важілець системи внутрішньої рециркуляції повітря. Натисніть кнопку вмикання системи кондиціонування. Поверніть регулятор температури проти годинникової стрілки до упору. Увімкніть вентилятор у положення № 4. Установіть перемикач режимів подачі повітря у положення .
- У разі необхідності відкрийте повітрозбірник.

Компресор системи кондиціонування функціонує лише при працюючому двигуні.

Під час роботи кондиціонера вода, що утворюється з конденсату, виводиться через нижню частину автомобіля.

При працюючому кондиціонері центральні сопла системи вентиляції (як мінімум, одне з них) мають бути відкритими. У протилежному випадку випарник системи кондиціонування може замерзнути через недостатнє обдування потоком повітря.

Обслуговування

Для підтримки системи кондиціонування повітря у робочому стані незалежно від пори року вмикайте кондиціонер мінімум один раз на місяць на декілька хвилин. Це допоможе подовжити термін служби системи кондиціонування.

У разі виникнення несправностей у системі кондиціонування, будь ласка, звертайтеся до спеціалізованої станції технічного обслуговування дилерів ТОВ "Вега-Моторс".

Комбінований перемикач



Вмикання габаритних вогнів

Для вмикання габаритних вогнів переведіть перемикач у положення **OFF**.



Вмикання дальнього та ближнього світла

Для вмикання ближнього світла переведіть перемикач у положення **☀**.

Для вмикання дальнього світла переведіть перемикач у положення **D**.

Для короткочасного вмикання дальнього світла фар з метою подачі світлового сигналу слід відтягнути важіль перемикача на себе.



Вмикання покажчиків повороту

Для вмикання покажчика правого повороту переведіть перемикач вгору.

Для включення покажчика лівого повороту переведіть перемикач вниз.

При повороті кермового колеса в іншу сторону перемикач автоматично повертається назад - лише при незначних переміщеннях кермового колеса цього не відбувається (наприклад, при зміні смуги руху).

При зміні смуги руху поверніть перемикач лише до невеликого опору. При відпусканні перемикач сам повернеться назад.



LO - низька швидкість
HI - висока швидкість

Склоочисник

При послідовному натисканні на важіль режими роботи склоочисника змінюватимуться відповідно до позначень:

OFF - вимкнено

INT - періодичне вмикання



Омивач лобового скла

При натисканні на важіль у напрямку кермового колеса на лобове скло розпиляється омиваюча рідина, одночасно декілька разів спрацьовує склоочисник.



Склоочисник та омивач заднього скла

Для вмикання склоочисника поверніть важіль у положення "ON".

Для вимкання склоочисника поверніть важіль у положення "OFF".

Для вмикання омивача заднього скла натисніть важіль вперед та утримуйте у натиснутому положенні.

Оглядові дзеркала



Регулювання внутрішнього дзеркала заднього вигляду

Поверніть та відрегулюйте важіль, що знаходиться за дзеркалом заднього вигляду, для того, щоб уникнути відсвічування при пересуванні вночі.



Регулювання зовнішнього дзеркала заднього вигляду

Зсередини салону відрегулюйте кут нахилу зовнішніх дзеркал заднього вигляду за допомогою рукоятки.

Прикурювач



Прикурювачем можна користуватися, коли ключ запалювання знаходиться у положенні "ACC". Для вмикання прикурювача натисніть на його ручку до фіксації. Після того, як прикурювач достатньо нагріється, він повернеться у вихідне положення. Його можна витягнути з гнізда для прикурювання сигарети.

Попільниця



Використовуйте лише для пепелу або незаймистого сміття.

УВАГА:

Недотримання цих правил може призвести до травм або створити загрозу життю.

Для очищення натисніть на кришку попільниці та витягніть її.

Сонцезахисні козирки

Для захисту від сонця їх можна опустити вниз або перемістити вбік.

Індикатор відкритих дверей



Загоряється при відкриванні дверей.

Працює при увімкненому запалюванні. Якщо запалювання вимкнене, індикатор не загоряється при відкриванні дверей.

Підсвічування панелі приладів

Підсвічування панелі приладів вмикається, коли важіль перемикача освітлення знаходиться у положенні .

Важіль перемикання механічної коробки передач



- - нейтральне положення
- R - передача заднього ходу
- 1 - 5 - передачі з 1 по 5

Для вмикання задньої передачі зупиніть автомобіль, переведіть важіль перемикання у нейтральне положення. Потім переведіть важіль у положення R, натисніть та утримуйте у цьому положенні протягом 2 секунд, перед тим як розпочати рух.

Якщо передача не вмикається та важіль перемикання знаходиться у нейтральному положенні,

натисніть педаль зчеплення ще раз і знову увімкніть передачу.

Стоянкове гальмо



Стоянкове гальмо слід вмикати обережно, особливо при стоянці на похилій поверхні.

Механічне стоянкове гальмо діє на гальмові механізми задніх коліс. При використанні стоянкового гальма спрацьовують гальма задніх коліс.

Для зняття автомобіля зі стоянкового гальма трохи потягнути важіль вгору, натиснути кнопку на торці важільної рукоятки та опустити важіль вниз до упору.

Відмикання, замикання дверей та капоту

За допомогою кнопки замикання можна відповідно відімкнути або замкнути двері автомобіля зсередини. Якщо в автомобілі встановлений центральний замок, двері можна відімкнути або замкнути зсередини, натиснувши відповідну кнопку.



Замикання замка

Для замикання замка вставте ключ у замок лівої передньої двері, поверніть його за годинниковою стрілкою до упору, потім перемістіть назад у вертикальне положення та витягніть із замка.

Для замикання дверей зсередини натисніть кнопку замикання на двері автомобіля.



Відмикання замка

Для відмикання замка вставте ключ у замок лівої передньої двері, поверніть його проти годинникової стрілки до упору, потім перемістіть назад у вертикальне положення та витягніть із замка.



Запобіжник від відмикання дверей

УВАГА:

Якщо на задньому сидінні Ви перевозите дитину, обов'язково використовуйте запобіжник від відмикання дверей. Недотримання цих правил може призвести до травм або створити загрозу життю. Не забудьте попередити про блокування інших пасажирів.

Для того, щоб двері неможливо було відімкнуті зсередини, натисніть запобіжник, розташований на замку задніх дверей.



Центральний замок

Центральний замок оснащений пультом дистанційного керування. Радіус дії пульта дистанційного керування становить близько 20 метрів, але через відбиття радіосигналу або у разі наявності перешкод ця відстань може зменшуватись. Використовуючи пульт дистанційного керування, направляйте його в сторону автомобіля.

Для більшої зручності ми пропонуємо Вам використовувати пульт дистанційного керування для відмикання та замикання центрального замка.

Уникайте впливу високої температури на пульт дистанційного керування та потрапляння на нього вологи. Під час використання пульта дистанційного керування мигатиме сигнальна лампа.

Замикання замка

Натисніть на пульті кнопку  або вставте ключ у замок лівих передніх дверей, поверніть його за годинниковою стрілкою до упору, потім перемістіть назад у вертикальне положення та витягніть із замка. Для замикання дверей зсередини натисніть кнопку замикання, розташовану на дверях водія.



Відмикання замка

Натисніть на пульті кнопку  або вставте ключ у замок лівих передніх дверей, поверніть його проти годинникової стрілки до упору, потім перемістіть назад у вертикальне положення та витягніть із замка. Для відмикання дверей зсередини підніміть кнопку замикання, розташовану на дверях водія.

Якщо протягом 30 секунд після розблокування дверей за допомогою пульта дистанційного керування Ви не відкриєте двері, замок дверей автоматично заблокується.

Пульт дистанційного керування не працює, коли двері водія відкриті або ключ знаходиться у замку запалювання
Центральний замок може не спрацювати при натисканні кнопок пульта дистанційного керування, якщо:

- відстань до автомобіля надто велика;
- ключ знаходиться у замку запалювання;
- розрядилася батарея пульта дистанційного керування;
- поблизу знаходиться інше, більш потужне джерело радіосигналу.



Заміна батареї пульта дистанційного керування

Якщо радіус дії пульта ДК зменшився, батарею слід замінити.

За допомогою викрутки вигвинтіть кріпильні гвинти та зніміть кришку.

Будьте обережні, щоб не пошкодити передавач, який знаходиться всередині ключа.

Знявши кришку, витягніть відпрацьовану батарею і вставте нову, дотримуючись полярності.

Позитивний (+) контакт батареї повинен знаходитись знизу. Потім закрийте кришку пульта дистанційного керування (має клацнути) та вкрутіть на місце кріпильні гвинти.

Утилізуйте відпрацьовані елементи живлення у відповідності до чинних норм законодавства та згідно розпоряджень місцевих органів влади.

Багажний відсік. Кришка багажного відсіку



Для замикання замка багажного відсіку вставте ключ, поверніть його за годинниковою стрілкою до упору, потім перемістіть назад у вертикальне положення та витягніть із замка.

Для відмикання замка багажного відсіку вставте ключ, поверніть його проти годинникової стрілки до упору, потім перемістіть його назад у вертикальне положення та витягніть із замка.



Для відкриття кришки багажного відсіку потягніть за ручку, розташовану під номерним знаком.

Для більшої зручності при відкриванні кришки багажного відсіку можна скористатися двома ручками, розташованими під кришкою.

Номерний знак автомобіля чітко помітний, лише коли кришка багажного відсіку закрита, тому не слід їздити з відкритою кришкою. Крім того, при відкритій кришці багажного відсіку у салон автомобіля можуть потрапляти отруйні гази.

Якщо на кришці багажного відсіку встановлені додаткові аксесуари, вона може сама закритися, тому що амортизатори можуть не витримати збільшення її ваги.

Капот автомобіля



Рукоятка відмикання замка капоту розташована ліворуч під панеллю приладів автомобіля. Для відімкнення капота потягніть рукоятку на себе, потім відпустіть її.



Для того, щоб підняти капот, необхідно відтиснути ручку розблокування, розташовану над бачком для рідини по центру двигуна.



Для того, щоб зафіксувати капот у відкритому положенні, необхідно установити підпору у відповідний отвір, як показано на малюнку.

Перед тим, як закрити капот, опустіть підпору та закріпіть її за допомогою фіксатора. Опускайте кришку капоту повільно, вона повинна зачинитися під власною вагою.

Перевірте, чи закрилася кришка капоту, потягнувши з деяким зусиллям за її край. Якщо кришка не закрилася, повторіть описані вище дії.

Будьте обережні - при відкриванні кришки капоту сніг або пісок, що накопичилися на ній, можуть потрапити на повітрозбірник та засмітити його.



Склопідіймач

* Електричні склопідіймачі встановлюються тільки на автомобілях максимальної комплектації.

УВАГА:

Користуючись електричним склопідіймачем, будьте обережні, щоб не травмувати людей, особливо дітей. *

Поясніть пасажирам, як користуватися склопідіймачем.

Зачиняючи вікно, переконайтесь в тому, що у його прорізі відсутні сторонні предмети, які можуть застрягти під час його закривання.

Виходячи з машини, не залишайте ключ у замку запалювання.



Підняти або опустити скло у вікнах автомобіля можна за допомогою ручки, що обертається.



Електричні склопідіймачі передніх та задніх дверей

Ліворуч від водія на підлокітнику його двері розташований перемикач склопідіймача лівої передньої двері та правої передньої двері. На підлокітнику правої передньої двері також знаходиться перемикач склопідіймача для цієї двері.

Для піднімання або опускання вікна натисніть або потягніть протягом деякого часу за перемикач. Для того, щоб повністю відкрити або закрити вікно, натисніть або потягніть за перемикач, доки необхідне положення скла не буде досягнуто.

Електронна блокувальна система двигуна проти викрадення

Ця система дозволяє відключити блокування двигуна лише у разі ідентифікації ключа. Можливе також використання дубліката ключа.



Активція

При повороті ключа запалювання у положення "ACC" контролер системи проти викрадення виконує перевірку мікročіпа ключа запалювання.

Запуск двигуна

При повороті ключа запалювання у положення "ON" контролер системи проти викрадення передає сигнал дозволу в електронну систему управління двигуном, і відбувається запуск двигуна.

Індикатор електронної системи двигуна проти викрадення 

При вмиканні запалювання індикатор загоряється на декілька секунд, потім згасає.

Якщо при вмиканні запалювання індикатор мигає, це означає, що електронна система проти викрадення несправна, і двигун не може бути запущений.

Якщо після запуску двигуна індикатор горить, це також означає, що електронна система проти викрадення несправна.

Зачинення дверей автомобіля не є функцією системи проти викрадення. Тому, виходячи з автомобіля, самостійно зачиняйте двері на замок.

Сидіння та запобіжні пристосування



Положення сидінь

Для більшого комфорту водія положення його сидіння можна регулювати. Намагайтесь завжди розташовувати передні крісла на максимальній відстані від подушок безпеки. Положення спинок сидінь має бути максимально наближеним до вертикального, з урахуванням зручності постави.



Регулювання сидіння

Для того, щоб посунути сидіння вперед або назад, потягніть за важіль. Опустивши важіль, Ви почуете клацання, який свідчить про фіксацію положення сидіння. Не слід регулювати положення сидіння водія під час руху. Це може стати причиною створення аварійної ситуації.



Регулювання нахилу спинки сидіння

Потягніть за важіль та відхиліть спинку сидіння на необхідний кут. Щоб зафіксувати положення спинки сидіння, опустіть важіль.



Регулювання висоти сидіння

Налаштуйте висоту сидіння за допомогою поворотного важеля.



Положення підголівників

Середина підголівника має знаходитись на рівні очей пасажирів.

Якщо пасажир дуже високого зросту, установіть підголівник у максимальне положення, якщо низького - опустіть підголівник вниз до упору.



Регулювання висоти підголівників

Натисніть кнопку фіксатора, після чого установіть підголівник на необхідну висоту.

Знімання підголівників

Натисніть кнопку фіксатора і зніміть підголівник, рухаючи його угору.

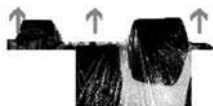

Збільшення місткості багажного відсіку

Відкрийте кришку багажного відсіку.

Потягніть за фіксатори для розблокування спинки заднього сидіння. Після розблокування складіть спинку заднього сидіння. Кожну з частин спинки заднього сидіння можна скласти окремо.



Для повернення спинки у вихідне положення потягніть за ремінь сидіння так, щоб спинка прийняла вертикальне положення та зафіксувалася.



Речова сітка знаходиться на кожній з бокових стінок заднього багажного відсіку. Не слід класти важкі предмети у речову сітку.

Система безпеки

Ремені безпеки

Пристебнення ремня безпеки

Обидва передніх сидіння, а також крайні сидіння заднього ряду оснащені триточковими ременями безпеки. Центральне сидіння заднього ряду оснащене двоточковим ременем безпеки.



Фіксується біля стегна

Використання триточкового ремня безпеки

Натягніть ремінь так, щоб він притискав стегна до сидіння, а груди та плечі - до спинки сидіння, і зафіксуйте пряжку ремня у замку. Про фіксацію свідчитиме характерне клацання.



Охоплює таз



Використання двоочкового ременя безпеки

Натягніть поясний ремінь середнього сидіння заднього ряду навколо талії і зафіксуйте пряжку ременя у замку з написом "CENTER" (має клацнути). Довжина ременя за необхідністю може бути відрегульована.



Відстебнення ременів безпеки

Щоб відстебнути ремінь безпеки, натисніть червону кнопку на замку.



Регулювання ременя безпеки

Ремінь безпеки на плечі має прилягати до тіла якомога ближче. Його положення можна легко відрегулювати. При різкому гальмуванні або ударі спрацьовує система блокування ременя безпеки.

Перевірка стану ременів безпеки

Систематично перевіряйте усі елементи системи ременів безпеки (сам ремінь, замок, натягувачі та ін.). У разі виявлення пошкоджених або несправних компонентів їх необхідно негайно замінити.

**УВАГА:**

Під час руху ремені безпеки мають бути пристебнуті.

Незалежно від наявності подушок безпеки, ремені безпеки при правильному регулюванні захищають від наслідків фронтального удару. Водій і передній пасажир мають пристібати ремені безпеки, тому що це зменшує ризик отримання тілесних ушкоджень або загибелі.

Не допускається перевозити пасажирів у багажному відсіку, тому що це може стати причиною серйозних ушкоджень у разі дорожньо-транспортної пригоди.

Розмістіть поясну секцію ременю якомога нижче на стегнах. Плечова лямка має проходити через плече, неможна зсувати цю частину ременю на руку.

Не допускається перекручування ременю. Правильно відрегульований ремінь не викликає відчуття дискомфорту. Неправильно розташований ремінь безпеки не в змозі забезпечити належний захист водія і пасажирів у разі дорожньо-транспортної пригоди.

УВАГА:

Переконайтесь в тому, що фіксатор ременю безпеки вставлений у відповідний замок.

В кишенях, розташованих на одязі під ременем безпеки, не повинно бути твердих або крихких предметів. У разі ДТП це може призвести до тяжких наслідків.

Забароняється пристібати одним ременем двох або більше пасажирів. Не слід пристібатися одним ременем разом із дитиною, яка сидить у Вас на руках. Під час ДТП це призведе до серйозних ушкоджень.

Вагітні жінки повинні пристібатися ременем безпеки у відповідності до рекомендацій лікаря.

Ремені безпеки слід постійно перевіряти на зношення та пошкодження. Надто зношений, пошкоджений або забруднений ремінь необхідно негайно замінити.

УВАГА:

Під час руху діти, які перебувають у салоні автомобіля, мають бути надійно пристебнуті.

Усі ремені безпеки, якими під час аварії були пристебнуті пасажирів, підлягають заміні, решта ременів можна і далі використовувати. Пошкоджені ремені слід також замінити.

Уникайте забруднення ременів безпеки машинним мастилом або хімічними речовинами. У разі забруднення ремені необхідно вимити з нейтральним милом і прополоскати водою.

Не вносьте змін або доповнень у конструкцію ременів безпеки, тому що це може призвести до тяжких наслідків.

Подушки безпеки водія і переднього пасажира

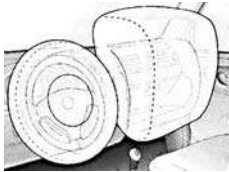

Подушки безпеки використовуються у якості доповнення до триточкових ременів безпеки. У разі сильного фронтального удару ця система спрацьовує, відкриваючи перед водієм і переднім пасажиром повітряні подушки, тим самим значно знижуючи ймовірність ушкодження голови і верхньої частини тіла.



Написи "AIRBAG", розташовані на кермовому колесі і на шухляді речового ящика, означають, що автомобіль оснащений передніми подушками безпеки.

Система передніх подушок безпеки складається з:

- подушки у кермовому колесі і подушки у панелі приладів;
- датчика удару з електронною системою контролю;
- контрольного індикатора системи подушок безпеки на щитку приладів.



Система передніх подушок безпеки забезпечує максимальний рівень захисту лише за умови правильно встановленого положення сидіння, його спинки і підголівників. Сидіння водія слід відрегулювати таким чином, щоб, сидячи прямо, водій міг утримувати злегка зігнутими руками кермове колесо. Переднє пасажирське сидіння слід відсунути якомога далі назад, спинка сидіння повинна займати положення, максимально наближене до вертикального. Не кладіть руки, ноги або голову на систему подушок безпеки.

У зоні розгортання подушок безпеки не повинно бути ніяких сторонніх предметів.

Необхідно правильно пристебнути ремінь безпеки.

Система передніх подушок безпеки не спрацює у наступних випадках:

- запалювання вимкнено;
- при слабкому фронтальному ударі;
- при перекиданні автомобіля;
- при боковому або задньому ударі.

Спрацьовування подушок безпеки у цих випадках не дає жодних переваг.

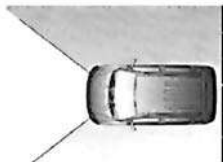

Умови спрацьовування системи подушок безпеки:

- достатньо сильне зіткнення;
- відповідний тип зіткнення;
- напрямок удару знаходиться у межах сектору, зображеного на рисунку.

Приклади ситуацій, у яких спрацьовують подушки безпеки:

- зіткнення з перешкодою, що не деформується: спрацьовування подушок можливе також при пересуванні на низькій швидкості;
- зіткнення з перешкодою, що деформується (наприклад, з іншим автомобілем): спрацьовування передніх подушок безпеки можливе лише за умови пересування на великій швидкості.



УВАГА:

Ремінь безпеки має бути пристебнутий. Система подушок безпеки використовується лише як доповнення до триточкових ременів безпеки. Не пристібнувши ремінь безпеки, Ви ризикуєте отримати тілесні ушкодження або бути викинутими з автомобіля.

Пристебнутий ремінь безпеки сприяє правильній поставі, а система передніх подушок безпеки забезпечує ефективний захист у разі зіткнення автомобіля.

УВАГА:

- У зоні розгортання подушки безпеки не повинно бути ніяких рухомих або нерухомих аксесуарів чи інших предметів, тому що при спрацьовуванні подушки це може стати причиною травм.
- Щоб уникнути травм, не розташовуйте між пасажиром і подушкою безпеки ніяких предметів.
- Системи управління подушками безпеки і натягувачами ременів безпеки знаходяться у центральній консолі управління. Біля консолі не повинно бути ніяких намагнічених предметів, які можуть стати причиною відмови цих систем безпеки.
- Не наносьте наклейки або інші предмети на кермове колесо, на панель приладів, поруч з містом розташування подушок безпеки. Також не слід накривати ці місця будь-якими матеріалами.
- Для очистки кермового колеса, панелі приладів та спинок передніх сидінь використовуйте суху тканину або неагресивний м'який засіб.
- Залежно від серйозності і типу зіткнення, при спрацьовуванні подушок безпеки системи можуть діяти незалежно одна від одної.
- Кожна подушка безпеки спрацьовує лише один раз, після спрацьовування її необхідно замінити. Будь ласка, зверніться до спеціалізованої станції технічного обслуговування дилерів ТОВ "Вега-Моторс".
- Факторами, які визначають небезпеку зіткнення та викликають спрацьовування системи подушок безпеки, є швидкість, напрямок руху та деформація автомобіля.
- Не вносьте ніяких змін у конструкцію подушок безпеки, тому що це може стати причиною непередбачуваних наслідків.
- Некоректна робота цієї системи може призвести до раптового спрацьовування подушок, що у свою чергу може стати причиною травм.
- Кермове колесо, панель приладів, передні сидіння та ремені безпеки можуть бути демонтовані лише на спеціалізованій станції технічного обслуговування дилерів ТОВ "Вега-Моторс".

РЕКОМЕНДАЦІЇ ЩОДО ЕКСПЛУАТАЦІЇ АВТОМОБІЛЯ

Запуск двигуна



Замок запалювання

LOCK - Запалювання вимкнено, кермове колесо заблоковано.

ACC - Кермове колесо розблоковано, живлення подається до додаткових споживачів електроенергії.

ON - Запалювання увімкнено.

START - Запуск двигуна (важіль перемикач коробки передач має знаходитись у нейтральному положенні).

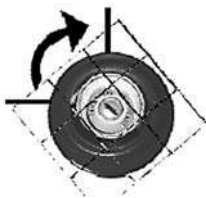

Розблокування кермового колеса

Щоб розблокувати, поверніть ключ у положення "ACC", злегка обертаючи кермове колесо.

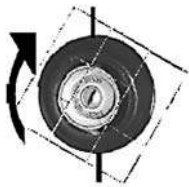

Запуск двигуна

Натисніть педаль зчеплення, переведіть важіль перемикач коробки передач у нейтральне положення.

Не натискайте на педаль акселератора.

Поверніть ключ у положення "START". Коли температура двигуна зростає, оберти двигуна будуть автоматично знижені.

Перед тим, як повторно запустити двигун, поверніть ключ запалювання у положення "LOCK", витягніть його із замка, потім вставте його ще раз і лише після цього повторіть процедуру запуску двигуна.

Зрушування з місця

Щоб зрушити з місця, натисніть педаль зчеплення та увімкніть 1-шу передачу. Потім відпустіть стоянкове гальмо. Поступово відпускаючи педаль зчеплення, потроху підсилюйте натиск на педаль акселератора. Ви почуєте, що звук працюючого двигуна змінився.

УВАГА:

Під час руху ремінь безпеки має бути пристебнутий, навіть якщо в автомобілі встановлені подушки безпеки. Пристебнутий ремінь сприяє правильній поставі пасажирів.

Не керуйте автомобілем під впливом алкоголю або наркотичних речовин, тому що це вкрай негативно впливає на безпеку водіння та збільшує ризик отримання водієм та іншими учасниками дорожнього руху тілесних ушкоджень.

Уникайте водіння у втомленому або перезбудженому стані, а також у стані підвищеного кров'яного тиску.



Стоянкове гальмо

Для того, щоб зняти стоянкове гальмо, трохи потягніть важіль вгору, натисніть кнопку на торці рукоятки важеля та опустіть важіль вниз до упору.

Перемикання передач

Перед перемиканням передач натисніть педаль зчеплення до упору. Для забезпечення плавної роботи без ударів, перемикання усіх передач переднього ходу має бути синхронізоване.

УВАГА:

Перед тим, як розпочати рух по довгому або крутому спуску, зменшіть швидкість пересування і увімкніть знижену передачу. Необхідно використовувати гальмування двигуном. Уникайте тривалого використання гальмової системи; це може призвести до перегріву та відмови гальм.

При пересуванні по слизькій дорозі знижуйте швидкість перед перемиканням на більш низьку передачу. Різка зміна швидкості руху автомобіля може призвести до пробуксовок та, як наслідок, до втрати контролю над автомобілем.

Вмикайте задню передачу лише після повної зупинки автомобіля.

Попередження

Для того, щоб не пошкодити зчеплення, повністю знімайте ногу з педалі зчеплення. Це допоможе запобігти його передчасному зносу. При перемиканні передач натискайте педаль зчеплення до упору.

При пересуванні, зрушуванні з місця або перемиканні передач не допускайте перевищення максимально допустимої частоти обертання колінчатого вала двигуна. Це може призвести до скорочення терміну служби двигуна та погіршення його експлуатаційних властивостей.

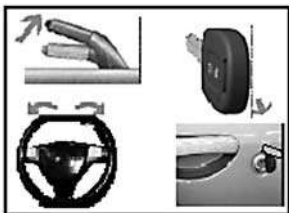

Паркування

Заглушіть двигун, поставте автомобіль на стоянкове гальмо, потім витягніть ключ із замка запалювання, щоб заблокувати кермове колесо.

УВАГА:

На час паркування:

- надійно затягніть важіль стоянкового гальма;
- увімкніть першу передачу або передачу заднього ходу;
- закрийте вікна;
- витягніть ключ із замка запалювання;
- поверніть кермове колесо, щоб заблокувати його (система проти викрадення);
- вимкніть зовнішні освітлювальні прилади;

Після того, як двигун буде заглушено, його вентилятор може і далі обертатися протягом деякого часу.

Період обкатки двигуна

УВАГА:

Від коректної експлуатації у цей період залежить економічність, надійність та довговічність Вашого автомобіля.

Особливо важливо дотримуватись наступних заходів безпеки у період обкатування (перші 1000 км пробігу):

1. Після запуску двигуна прогрійте його впродовж деякого часу на низьких обертах.
2. Уникайте довготривалого руху із сталою швидкістю. Для ефективного обкатування варіюйте швидкість руху.
3. Після зупинки зрушуйте з місця повільно. Не слід зрушуватися з місця на високих обертах двигуна.
4. Намагайтесь уникати різких гальмувань, особливо під час перших 300 км пробігу.
5. Не слід рухатись повільно на підвищеній передачі.
6. Експлуатуйте автомобіль на середніх обертах двигуна.
7. Не слід експлуатувати причіп у період перших 1000 км пробігу.
8. По змозі уникайте пересування по глибокому снігу, піску, бруду, а також по крутих схилах.

Рекомендована максимальна швидкість для періоду обкатування:

	км	Перші 1000 км
Швидкість, км/год	1-а передача	20
	2-а передача	35
	3-я передача	50
	4-а передача	70
	5-а передача	90

Каталізатор

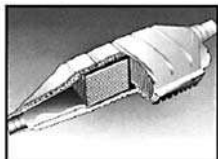

Використання етильованого бензину стає причиною пошкодження та відмови каталізатора та електроніки двигуна.

Змішування не етильованого бензину навіть із високоякісним етильованим також призводить до пошкодження каталізатора.

Каталізатор або автомобіль можуть вийти з ладу з таких причин:

– у разі нестабільної роботи двигуна і значної втрати потужності, а також при інших несправностях, що виникають при запуску двигуна у холодну погоду та вказують на

несправність системи запалювання. Зверніться до спеціалізованої станції технічного обслуговування дилерів ТОВ "Вега-Моторс". У разі необхідності автомобіль можна протягом деякого часу експлуатувати на низькій швидкості.

– потрапляння незгорілого палива у каталізатор може призвести до його перегріву і навіть повного виходу з ладу.

Тому неможна протягом тривалого часу обертати двигун стартером без особливої потреби; не слід експлуатувати автомобіль до порожнього бензобаку (нестабільне надходження бензину може призвести до перегріву каталізатора); також не слід штовхати або буксирувати автомобіль з метою запуску двигуна.

— у разі, якщо індикатор  продовжує мигати, зменшіть швидкість до рівня, при якому він припинить мигати, і зверніться до спеціалізованої станції технічного обслуговування дилерів ТОВ "Вега-Моторс".



Контроль рівня вмісту шкідливих речовин у вихлопних газах

Для зменшення ризику отруєння небезпечними домішками у вихлопних газах, наприклад, чадного газу (CO), вуглеводню (HC) та оксидів азоту (NO), слід мінімізувати їх викид в атмосферу.

УВАГА:

Вихлопні гази містять оксид вуглецю - дуже токсичний газ без запаху та кольору. Тому неможна вдихати вихлопні гази або запускати двигун автомобіля у закритому приміщенні.

Окрім того, неможна їздити на автомобілі з відкритою кришкою заднього багажного відсіку, тому що при цьому вихлопні гази можуть потрапити в салон автомобіля.



Індикатор несправності

Індикатор загоряється при вмиканні запалювання і горить під час запуску двигуна. Одразу ж після запуску двигуна цей індикатор має згаснути.

Якщо індикатор горить при роботі двигуна у нормальному режимі, це вказує на несправність системи контролю складу вихлопних газів. Можливо, закінчився термін служби каталізатора. Будь ласка, зверніться до спеціалізованої станції технічного обслуговування дилерів ТОВ "Вега-Моторс".

Якщо при працюючому двигуні індикатор  мигає, це свідчить про несправність, яка може призвести до пошкодження каталізатора. Будь ласка, уменшіть швидкість до рівня, при якому індикатор припинить мигати. Якомога швидше зверніться до спеціалізованої станції технічного обслуговування дилерів ТОВ "Вега-Моторс".



Рекомендації щодо водіння на високій швидкості

1. Чим вище швидкість руху, тим довше гальмівний шлях. Тому слід контролювати силу натискання на педаль гальма залежно від швидкості руху та відстані до перешкоди.
2. У дощову погоду видимість значно зменшується. Окрім того, погіршується зчеплення коліс з дорогою. Це може стати причиною ефекту "аквапланування", при якому автомобіль стає неконтрольованим. Тому при пересуванні у дощову погоду або по мокрій дорозі слід рухатися на зменшеній швидкості.
3. При виїзді з тунелю, пересуванні всередині гірської ущелини на великій швидкості, а також, якщо назустріч рухається великогабаритний автомобіль, необхідно зменшити швидкість руху, для того щоб запобігти ефекту вібрації від зустрічних та бокових поривів вітру, у протилежному випадку це може призвести до аварії.

Пересування по похилих ділянках дороги (шосе у горах)

Щоб уникнути поломки або перевантаження двигуна, при підйомі вгору рухайтесь на зниженій передачі. Окрім того, дотримуйтесь наступних рекомендацій:

1. При підйомі вгору рухайтесь на зниженій передачі, це сприятиме збільшенню крутного моменту двигуна. Перемикайте передачі швидко, інакше двигун може заглохнути.
2. При пересуванні вниз вмикайте понижену передачу, щоб використовувати гальмування двигуном.
3. Не перевищуйте допустимі оберти двигуна.

УВАГА:

На спуску не слід натискати на педаль гальма надто часто або утримувати її натиснутою протягом тривалого часу, тому що це може призвести до перегрівання гальм та відмови гальмівної системи.

Рух по слизькій дорозі

Під час сильного дощу, а також при пересуванні по мокрій або засніженій дорозі, зчеплення між шинами та дорожнім покриттям значно погіршується. Рух на високій швидкості у таких умовах є край небезпечним для життя. Слід вживати наступних заходів безпеки:

1. Не використовуйте шини із різним ступенем зношеності. Якщо все-таки не вдається уникнути використання таких шин, рухайтесь на повільній швидкості, керуючи автомобіль, як і завжди. Намагайтесь якомога рідше застосовувати гальма.
2. Рухаючись на мінімально можливій швидкості, уникайте різких стартів, прискорень, поворотів та гальмувань.

УВАГА:

Категорично забороняється рухатися на великій швидкості по слизькій дорозі.

Колісні ланцюги



Колісні ланцюги монтуються на передніх колесах.

Слід використовувати високоякісні осередкові ланцюги.

При використанні колісних ланцюгів пересувайтесь зі швидкістю не більше 50 км/год. Уникайте тривалого руху із встановленими колісними ланцюгами по дорогах з твердим покриттям, тому що це може призвести до їх передчасного зносу та несподіваного розриву. Будь ласка, зверніться до спеціалізованої станції технічного обслуговування дилерів ТОВ "Вега-Моторс" на предмет придбання колісних ланцюгів.

Економічне водіння

Дотримання наступних рекомендацій допоможе Вам більш економічно витратити паливо.

Уникайте тривалої роботи двигуна у режимі холостого ходу.

При зупинці на короткий час заглушіть двигун та поставте автомобіль на стоянкове гальмо. При необхідності подальшого руху знову запустіть двигун. При необхідності прогріву двигуна у холодну пору року можлива тривала робота двигуна у режимі холостого ходу.

Уникайте різкого початку руху

Різкий старт збільшує кількість споживання палива і призводить до скорочення терміну експлуатації двигуна. Зрушуватися слід плавно.

Уникайте непотрібних зупинок

Щоб уникнути непотрібного зниження швидкості або зупинок, намагайтесь рухатися рівномірно на невеликій швидкості. Повторний розгін автомобіля після уповільнення призводить до підвищеного споживання палива.

Підтримуйте постійну швидкість руху

Автомобіль має рухатися з постійною швидкістю з урахуванням стану дороги та встановлених обмежень.

Повітряний фільтр має бути чистий

Надмірне забруднення повітряного фільтра призводить до погіршення вентиляції та збільшення споживання палива. Наслідком цього стає невірне співвідношення кількості повітря та палива, що надходить у двигун, що у свою чергу призводить до неповного згоряння та перевитратів палива.



Вантажопідйомність автомобіля

Не перевантажуйте автомобіль

Чим більше навантаження автомобіля, тим вище споживання палива. Будь ласка, не перевозьте в автомобілі непотрібний багаж або вантаж.

Слідкуйте за тиском повітря в шинах

Надто низький тиск повітря в шинах стає причиною перевитрат палива через збільшення опору між колесами та дорожнім покриттям. Табличка із зазначенням рекомендованого тиску повітря розташована на вертикальній стійці кузова поруч із сидінням водія.

Вантажопідйомність автомобіля розраховується під час його проектування та визначається місткістю автомобіля та допустимим навантаженням на вісь.

Загальна вага та навантаження на вісі автомобіля залежать від навантаження автомобіля і не повинні перевищувати номінальну вантажопідйомність.

УВАГА:

Не перевантажуйте автомобіль. При завантаженні намагайтесь рівномірно розподіляти навантаження на передню та задню вісі. Не допускайте перевищення допустимого навантаження на кожну вісь.

Вантаж слід рівномірно розташувати та закріпити, інакше можливі пошкодження автомобіля та травми пасажирів при раптових маневрах автомобіля.

Розташовуйте тяжкі предмети в нижній частині багажного відсіку, ближче до передньої стінки. Не розташовуйте вантаж вище спинки заднього сидіння.

Обмеження при експлуатації автомобіля

УВАГА:

Забороняється рух по дорозі, покритій соломкою або іншим легкозаймистим матеріалом, який може потрапити в шасі автомобіля, що призведе до перегріву вихлопної системи та пошкодження автомобіля.

Також забороняється розташовувати на панелі приладів запальнички або інші вогнебезпечні та легкозаймисті предмети.

Забороняється викидати з передніх вікон автомобіля сигарети або інші палаючі предмети, тому що потік повітря може затягнути їх у салон через задні вікна, в результаті чого можливе займання салону.

Гальмівна система

Гальма є важливим фактором, який впливає на безпеку дорожнього руху.

Для підвищення ефективності дії гальмівної системи намагайтесь уникати гальмування з максимальним зусиллям протягом перших 200 км пробігу після установки нових гальм.

Зношування гальм не повинно перевищувати допустимі значення; тому для гарантії безпеки руху їх необхідно обслуговувати у відповідності до вимог сервісної книжки та "Посібника з експлуатації".

Для заміни гальмових колодок зверніться до спеціалізованої станції технічного обслуговування дилерів ТОВ "Вега-Моторс".



Педальний вузол гальмівної системи

Гальмівна система складається з двох окремих контурів гальмівної рідини.

У разі відмови одного з контурів спрацьовування забезпечується другим контуром. У цьому випадку для натискання на педаль гальма необхідно більше зусилля і, окрім того, збільшується гальмівний шлях. Перед тим, як продовжити експлуатацію автомобіля, будь ласка, зверніться до спеціалізованої станції технічного обслуговування дилерів ТОВ "Вега-Моторс".

Для забезпечення коректної роботи гальм, особливо у випадку, коли один з контурів гальмівної системи пошкоджено, простір біля педалі гальма неможна закривати килимом.

При непрацюючому двигуні вакуумний підсилювач гальм після одного або двох натискань на педаль припиняє функціонувати, але дія гальмової системи все ще зберігається. Для натискання на педаль гальма, особливо при буксируванні автомобіля, необхідно буде додаткове зусилля.

Перед поїздкою перевірте працездатність стоп-сигналів.

Після кожної поїздки слід перевіряти ефективність гальм, за умови руху на низькій швидкості та не створення перешкод руху внаслідок гальмування. Така перевірка особливо необхідна при пересуванні в умовах підвищеної вологості, а також після миття автомобіля.

Регулярно перевіряйте рівень гальмівної рідини.



Антиблокувальна система гальм

Антиблокувальна система гальм (ABS) контролює роботу гальмівної системи автомобіля. Незалежно від стану дорожнього покриття і зчеплення шин з дорогою, вона запобігає блокуванню коліс. При небезпеці блокування коліс система ABS починає керувати тиском гальмівної рідини. Навіть у випадку раптового гальмування на повороті контроль над керованістю автомобіля зберігається.

Під час роботи системи ABS Ви можете відчуті вібрацію педалі гальма та почути шум, який видає система при роботі.

УВАГА:

Для досягнення максимальної ефективності гальмування протягом всього часу гальмування, утримуйте педаль гальма натиснутою та не знижуйте зусилля, незважаючи на вібрацію педалі.

Наявність цієї додаткової системи безпеки не дає підстав для водіння у екстремальному стилі.

УВАГА:

У разі відмови системи ABS при різкому гальмуванні, колеса автомобіля заблокуються, в результаті чого можливий замет автомобіля.

Якщо система ABS не працює, необхідно знизити швидкість та управляти автомобілем дуже обережно. Цю несправність необхідно вирішити якомога швидше.

Освітлювальні пристрої

УВАГА:

Тільки-но згасла лампа дуже гаряча, тому її заміну слід проводити лише після повного остигання.

Галогенні лампи наповнені газом під тиском, тому при їх падінні на підлогу можливий розліт осколків.

Висока температура палаючих або тільки-но згаслих ламп може стати причиною опіків або виникнення пожежі, тому їх слід брати після остигання із використанням сухої чистої матерії.

Якщо будь-яка з ламп надто часто перегоряє, це свідчить про несправність у електропроводці. Зверніться, будь ласка, до спеціалізованої станції технічного обслуговування дилерів ТОВ "Вега-Моторс".

Заміна лампи

Перед заміною лампи вимкніть відповідний перемикач.

Для того, щоб уникнути забруднення лампи, не торкайтесь колби руками. Брудну лампу слід протерти фланелевою тканиною із невеликою кількістю рідини, яка містить спирт. Позначення на цоколі нової та старої лампи повинні збігатися. Не використовуйте лампи більшої потужності, ніж передбачено.

Регулювання світла передніх фар

Регулювання світла передніх фар має проводитись на спеціалізованій станції технічного обслуговування дилерів ТОВ "Вега-Моторс".

Ближнє та дальнє світло

1. Відкрийте капот, установіть упор.
2. Від'єднайте контакт від патрона лампи.
3. Зніміть кришку з фари переднього світла.
4. Зніміть пружинну застібку в сторону та поверніть її вниз, щоб відокремити її від фіксуючого хомута.
5. Витягніть лампу з кронштейна відбивача.
6. При установці нової лампи закріпіть фіксуючий хомут на скобі відбивача, не торкаючись колби руками.
7. Приєднайте пружинну заскочку, щоб установити кришку фари на місце, потім закрийте кришку і приєднайте контакт до патрона лампи.



Передні габаритні ліхтарі

1. Відкрийте капот, установіть упор.
2. Поверніть патрон лампи проти годинникової стрілки, потім від'єднайте його.
3. Від'єднайте патрон лампи від кронштейна відбивача.
4. Витягніть лампу з патрону.
5. Установіть нову лампу, не торкаючись скла.
6. Установка виконується у зворотному порядку.

Передні покажчики поворотів

1. Відкрийте капот, установіть упор.
2. Поверніть патрон лампи проти годинникової стрілки.
3. Від'єднайте патрон лампи від кронштейна відбивача.
4. Утопіть лампу у патроні і, повернувши її проти годинникової стрілки, витягніть її.
5. Вставте нову лампу, не торкаючись скла.
6. Установка виконується у зворотному порядку.

Задні габаритні вогні і стоп-сигнали

1. За допомогою викрутки викрутіть два гвинти між тримачем лампи і ущільнювальною прокладкою заднього бампера.
2. Потягніть корпус лампи назад.
3. Поверніть відповідний патрон лампи проти годинникової стрілки і витягніть його.

Послідовність ліхтарів зверху вниз:

- ① Покажчик повороту
- ② Габаритні вогні і стоп-сигнал
- ③ Ліхтар заднього ходу
- ④ Задні протитуманні ліхтарі
4. Утопіть лампу у патроні і, повернувши проти годинникової стрілки, витягніть її.
5. Вставте нову лампу у патрон, натисніть і поверніть проти годинникової стрілки, не торкаючись скла.
6. Вставте патрон у кронштейн відбивача, після чого поверніть проти годинникової стрілки.
7. Вставте лампу у відповідний отвір в корпусі, потім закріпіть її за допомогою гвинтів.

Лампа підсвічування номерного знаку

1. Вставте викрутку праворуч від лампи підсвічування номерного знаку і поверніть за годинниковою стрілкою, щоб витягнути пружину. Підніміть правий край лампи підсвічування і витягніть її цілком.
2. Для відкривання корпусу лампи підсвічування натисніть на язичок.
3. Утопіть лампу у патроні і, повернувши проти годинникової стрілки, витягніть її.
4. Вставте нову лампу в патрон, натисніть і поверніть за годинниковою стрілкою, не торкаючись скла.
5. Установіть на місце лампу підсвічування номерного знаку.

Салонний світильник

Закрийте двері або натисніть на вимикач, щоб припинити подачу електроенергії до лампи.

1. Зсуньте плафон вбік і зніміть його.
2. Натисніть на лампу у напрямку затискача і витягніть її.
3. Вставте нову лампу, не торкаючись скла.
4. Установіть на місце плафон.

Плавкі запобіжники

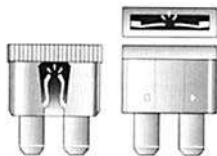

Запобіжник, який розплавився, є пошкодженим. Проблема має бути усунена до установки нового запобіжника. Для заміни використовуйте якісні запобіжники.

УВАГА:

Перегорілий запобіжник слід замінити аналогічним (такого ж кольору), не дозволяється використовувати запобіжник з іншого металу. Недотримання цих вимог може стати причиною пошкодження електрообладнання і навіть викликати пожежу. Якщо запобіжник перегоріє одразу ж після установки, це свідчить про наявність несправностей у електрообладнанні. Необхідно провести ретельну перевірку.



Блок запобіжників

В автомобілі є два блоки запобіжників: один - в салоні автомобіля, під панеллю приладів зі сторони водія, ще один - з лівої частини моторного відсіку.



Відкрийте кришку блока запобіжників, яка розташована в салоні, і натисніть на заскочку, щоб зняти кришку. На кришці знаходиться схема розташування запобіжників.

Перед заміною запобіжника вимкніть відповідні перемикачі і запалювання.

Слід встановлювати лише відповідний за номіналом запобіжник. Робочі параметри запобіжника (номінальна сила струму) зазвичай позначені на його пластмасовому корпусі, окрім того, додатково використовується кольорова ідентифікація.

Блок запобіжників в салоні автомобіля

No.	Споживач	Сила струму	No.	Споживач	Сила струму
1.	Комбінація приладів, підсилювач кермового управління, блок управління системою ABS	15А	10.	Передні фари	10А
2.	Блок управління подушками безпеки	15А	11.	Ліва передня фара	15А
3.	Ліхтар заднього ходу, покажчики поворотів	15А	12.	Права передня фара	15А
4.	Склоочисник Склоомивач	15А 30А	13.	Центральний замок	20А
5.	Лівий склопідйомник	30А	14.	Протитуманні ліхтарі	20А
6.	Правий склопідйомник	30А	15.	Реле ближнього і дальнього світла	10А
7.	Обігрівач заднього скла	15А	16.	Електронна система проти викрадення	10А
8.	Стартер	25А	17.	Стоп-сигнал	15А
9.	Освітлення салону і стереосистема	15А	18.	Звуковий сигнал Аварійна світлова сигналізація	15А
			19.	Прикурювач, акустична система	15А

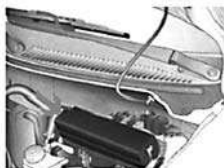

Блок запобіжників у моторному відсіку

Для відкриття кришки натисніть на заспочку, розташовану збоку.

NO.	Споживач	Сила струму
1.	Система освітлення	60A
2.	Система EPS	30A
3.	Замок запалювання	60A
4.	Вентилятор охолодження радіатора	30A
5.	Система ABS	60A
6.	Генератор	80A
7.	Головне реле	20A
8.	Кондиціонер	10A
9.	Контролер системи управління упорскуванням	10A

Заміна коліс



Запасне колесо

Запасне колесо, зафіксоване кріпильними гайками, знаходиться під кришкою днища багажного відсіку.

Викрутіть гайки кріплення запасного колеса.

Після заміни колеса установіть зняте колесо на місце запасного колеса у багажний відсік.

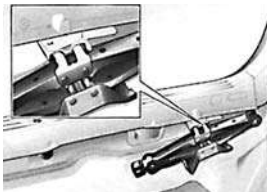

Домкрат

Домкрат також розташований під кришкою днища багажного відсіку.

Для того, щоб дістати домкрат, викрутіть кріпильні гвинти та витягніть його.

Після використання установіть домкрат у кронштейн і закріпіть його гвинтами.

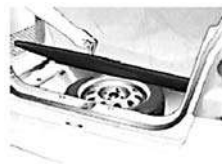

Набір інструментів

Набір інструментів водія знаходиться під кришкою днища багажного відсіку.



Підготовка до зміни колеса

Щоб зменшити ймовірність отримання травм, дотримуйтесь наступного порядку дій і заходів безпеки:

- Встановіть автомобіль на рівну, тверду і не ковзку поверхню.
- Увімкніть аварійну світлову сигналізацію, установіть автомобіль на стоянкове гальмо і увімкніть першу або задню передачу.
- Дістаньте запасне колесо з багажника
- Перед тим як піднімати автомобіль, установіть передні колеса прямо.
- Заблокуйте колеса, протилежні тому колесу, яке треба замінити, по діагоналі з обох боків за допомогою спеціальних клинів або відповідних дерев'яних або кам'яних брусків.
- Якщо дорожнє покриття в тому місці, де припаркований автомобіль, не дозволяє установити домкрат у стабільне положення, підкладіть під домкрат кусок дерев'яної дошки. Більш товста дошка може призвести до пошкодження домкрата та автомобіля.
- При підніманні автомобіля за допомогою домкрата всередині не повинно бути людей або тварин.
- Не лягайте під автомобіль, піднятий за допомогою домкрата.
- Перед підніманням автомобіля за допомогою домкрата двигун слід заглушити. Неможна запускати двигун, коли автомобіль установлений на домкрат.

УВАГА:

Недотримання цих правил може стати причиною травм або виникнення небезпеки для життя. Пасажири автомобіля також мають бути попереджені про цю небезпеку.



Будь ласка, дотримуйтесь наступного порядку дій під час заміни колеса:

1. Послабте гайки, якими кріпиться колесо, за допомогою балонного ключа.



2. Установіть домкрат у відповідній точці в передній або задній частині автомобіля.

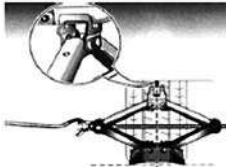

3. Перед установкою домкрата вручну відрегулюйте його до необхідної висоти. Основа домкрата має щільно прилягати до поверхні, на якій встановлено автомобіль. Якщо існує небезпека зсуву домкрата, переустановіть його ще раз.



4. Помістіть кінець важеля в отвір, що знаходиться у гвинті домкрата, та підніміть автомобіль, обертаючи важіль.
5. Вигвинтіть гайки, якими кріпиться колесо, і складіть їх у чисте місце.
6. Замініть несправне колесо.
7. Після заміни колеса нагвинтіть гайки на місце та трохи затягніть їх.
8. Опустіть автомобіль вниз.
9. По черзі затягніть гайки, дотримуючись послідовності "хрест-навхрест".
10. Заберіть зняте колесо, інструменти і знак аварійної зупинки у багажний відсік.
11. Перевірте щільність гайок колеса, за необхідністю дотягніть їх до упору.
12. Замініть несправне колесо.

Запуск двигуна від зовнішнього джерела

УВАГА:

Якщо акумуляторна батарея була розряджена в умовах мінусової температури повітря, запуск двигуна від зовнішнього джерела неможна застосовувати, тому що це може призвести до псування або вибуху АКБ.

При запуску двигуна від зовнішнього джерела слідкуйте за тим, щоб руки та електричний кабель не потрапили під вентилятор або його ремінь.

Акумуляторна батарея є джерелом легкозаймистого водню. Тому біля батареї не повинно бути відкритих джерел вогню. Не куріть поблизу акумуляторної батареї.

Якщо друга батарея знаходиться у іншому автомобілі, обидва автомобіля повинні знаходитись на достатній відстані, яка б виключала контакт між ними.

Якщо випадки розрядження батареї стали більш частими, та причина цього не піддається встановленню, будь ласка, зверніться до спеціалізованої станції технічного обслуговування дилерів ТОВ "Вега-Моторс" для визначення причини несправності.

Не використовуйте для запуску двигуна пристрій для зарядки АКБ. Це допоможе запобігти пошкодженню електронних компонентів.

Не буксируйте і не штовхайте автомобіль для запуску двигуна.

Для запуску двигуна використовуйте зовнішнє джерело енергії, наприклад, АКБ від іншого автомобіля.

Попередження

Будьте вкрай обережні при користуванні цим методом. Недотримання наведених вище правил може стати причиною вибуху акумуляторної батареї, що в результаті призведе до травм та пошкодження електрообладнання обох автомобілів.

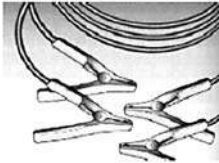

- Не розташовуйте акумуляторну батарею поблизу джерел відкритого вогню або джерел іскри.
 - Уникайте потрапляння електроліту в очі, на шкіру, текстильні вироби або пофарбовані поверхні. Електроліт містить сіркову кислоту, яка викликає ушкодження при безпосередньому контакті.
 - Для того, щоб зменшити ризик травм, при роботі з АКБ одягайте захисні окуляри або прозорий щиток.
- Використовуйте допоміжну акумуляторну батарею такої ж напруги (12 В). Ємність другої батареї (А/год) не повинна бути набагато нижчою, ніж у повністю розрядженій батареї. Інформація щодо робочої напруги та ємності акумуляторних батарей знаходиться безпосередньо на самій батареї.
- Не знімайте повністю розряджену АКБ з автомобіля.
 - Вимкніть усі непотрібні джерела електроенергії.
 - Не нахиляйте акумулятор під час запуску двигуна.
 - Клеми кабелю не повинні доторкатися один одного.
 - Встановіть автомобіль на стоянкове гальмо та вимкніть нейтральну передачу.

Підключіть кабель у послідовності, показаної на малюнку.

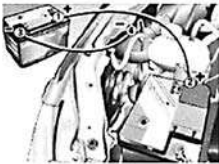

1. Підключіть один кінець пускового кабелю до позитивного контакту 1 (позначається знаком "+" на поверхні батареї або на самому контакті) батареї-донора.
2. Підключіть інший кінець пускового кабелю до позитивного контакту 2 ("+") розрядженої батареї.
3. Підключіть один кінець негативного кабелю до негативного контакту 3 ("-") батареї-донора.
4. Підключіть другий кінець негативного кабелю до "маси" автомобілю, батарея якого розряджена, наприклад, до будь-якої металевої деталі, закріпленої на блоку циліндрів двигуна.

- Не підключайте кабель до негативного контакту АКБ.
- Точки підключення мають знаходитись на максимально можливій відстані від АКБ.
- Прослідкуйте за тим, щоб кабель не знаходився у зоні роботи обертових частин двигуна.
- Запустіть двигун автомобіля-донора. Спроби запуску двигуна другого автомобіля, тривалістю не більше 15 секунд кожна, слід повторювати з інтервалом в 1 хв. Після запуску дайте двигунам обох автомобілів обертатися на холостому ході близько 3-х хвилин, після чого від'єднайте кабель.
- Для того, щоб уникнути перевантаження електрообладнання автомобіля-донора перед від'єднанням кабелю, слід збільшити електроспоживання автомобіля шляхом включення додаткових споживачів (наприклад, увімкнення світла або системи обігріву заднього скла).
- Від'єднуйте кабель у послідовності, зворотній порядку підключення.

Буксирування автомобіля



Зніміть монтажну кришку, яка закриває отвір буксирувального гака на правій стороні переднього бампера. Приєднайте гак з водійського набору інструментів до корпусу автомобіля. Закріпіть за буксирувальний гак трос або буксирувальну скобу. Поверніть ключ замка запалювання, щоб розблокувати замок колонки керма. Це також уможливить використання стоп-сигналу, звукового сигналу, а також склоочисників. Перед початком буксирування переведіть важіль КПП у нейтральне положення. Автомобіль слід буксирувати повільно. Надмірне зусилля може призвести до його пошкодження.

УВАГА:

Для натискання на педаль гальма слід прикладати значно більше зусиль, тому що вакуумний підсилювач гальм працює лише при запущеному двигуні.

Для обертання колеса керма автомобіля, обладнаного системою підсилювача кермового управління, також необхідно прикладати значно більше зусиль, тому що ця система функціонує лише при запущеному двигуні.

Для того, щоб не допустити потрапляння вихлопних газів автомобіля-тягача у салон, увімкніть систему рециркуляції повітря і тримайте вікна автомобіля закритими.

Будь ласка, зверніться до спеціалізованої станції технічного обслуговування дилерів ТОВ "Вега-Моторс".

Температура охолоджувальної рідини.

У випадку якщо температура охолоджуючої рідини не спадає:

1. Заглушіть двигун і перевірте шків та ремінь приводу водяного насоса на пошкодження або можливі проковзування.
2. Перевірте рівень охолоджувальної рідини у розширювальному бачку. Огляньте радіатор, водяний насос і систему шлангів на можливе протікання. У разі виявлення будь-яких ознак протікання не запускайте двигун до усунення несправності.
3. Окрім того, при виявленні протікання необхідно долити охолоджувальну рідину до необхідного рівня.

УВАГА:

У разі виявлення пари заглушіть двигун і дайте йому охолонути. Не відкривайте моторний відсік автомобіля, доки відтіля не вийде пара і кришка капота не охолоне. Потім відкрийте кришку капота і дайте радіатору охолонути.

Щоб уникнути травм, заберіть руки, інструменти та шматки тканин із зони обертання вентиляторів радіатора і кондиціонера.

ТЕХНІЧНЕ ОБСЛУГОВУВАННЯ АВТОМОБІЛЯ

Обслуговування автомобіля має проводитись відповідно до регламентованого плану для забезпечення якості огляду і регулювання, своєчасного усунення несправностей і виявлення схованих дефектів. Для гарантії експлуатаційної безпеки автомобіль слід підтримувати у належному стані.

Обслуговування автомобіля можна поділити на щоденне та планове.

Техніка безпеки при проведенні технічного обслуговування

Будь ласка, подбайте про безпеку під час огляду та обслуговування автомобіля, щоб уникнути нещасних випадків. Особливу увагу зверніть на наступні моменти:

1. Не запускайте двигун у гаражі або в інших заборонених місцях;
2. Якщо для обслуговування автомобіля потрібний запуск двигуна, перемістіть важіль КПП у нейтральне положення та поставте автомобіль на стоянкове гальмо;
3. Не торкайтесь проводів або інших компонентів системи запалювання під час запуску та роботи двигуна;
4. Під час роботи двигуна не торкайтесь вентилятора та ременя руками, інструментами або іншими предметами;
5. Щоб уникнути опіків, не торкайтесь деталей, що відводять тепло, таких як колектор двигуна, шланг високого тиску кондиціонера, глушник;
6. Не куріть поблизу ємностей з бензином або акумуляторної батареї, тому що це може стати причиною опіків;
7. Не лягайте під автомобіль, піднятий за допомогою домкрату;
8. Перевіряйте полярність при підключенні АКБ, щоб не допустити короткого замикання;
9. Зберігайте паливо, моторну оливу і охолоджувальну рідину в місцях, недосяжних для дітей та домашніх тварин; не виливайте технічні рідини на землю або в каналізацію;
10. Не допускайте потрапляння води на блоки управління електронними системами при обслуговуванні або митті автомобіля;
11. Електронна система управління упорскуванням палива (ECU) підтримує високий тиск у системі подачі палива навіть при непрацюючому двигуні. Заміна паливних трубопроводів та паливного фільтра має проводитись уповноваженими спеціалістами в місцях з достатньою вентиляцією.
12. Обмежувач дросельної заслінки відрегульовано на заводі, забороняється самостійно змінювати його положення;
13. При усуненні неполадок термостату, а також при проведенні інших маніпуляцій з обслуговування автомобіля, що можуть призвести до підвищення температури двигуна, не допускайте нагрівання блока системи управління упорскуванням ECU вище 80°C;
14. Перед проведенням електрозварювальних робіт на автомобілі систему ECU необхідно демонтувати;

15. Забороняється встановлювати поруч із системою ECU обладнання, яке може стати причиною виникнення перешкод у радіодіапазоні;
16. Забороняється проводити демонтаж системи управління упорскуванням палива, датчиків або інших чутливих компонентів, якщо ключ запалювання знаходиться у положенні "ON", незалежно від того, працює двигун чи ні;
18. У разі заміни дросельної заслінки, системи ECU, акумулятора або при здійсненні інших маніпуляцій, які можуть призвести до відключення живлення системи ECU, поверніть ключ запалювання у положення "ON", зачекайте 20 секунд і перемістіть його у положення "OFF". Ініціалізація електронної системи управління упорскуванням палива завершується за 30 секунд після перезапуску двигуна;
19. Уникайте використання неякісного бензину, тому що розчин, який утворюється при цьому, призводить до пошкодження паливної форсунки.

УВАГА:

Максимальний термін безперервного простою автомобіля із бензином у паливному баці не повинен перевищувати 3 місяці.

Щоденне обслуговування автомобіля

Щоденне обслуговування - це комплекс заходів, які повинні проводитись водієм щоденно. Головними задачами щоденного обслуговування автомобіля є: перевірка систем автомобіля, які впливають на його експлуатаційну безпеку, до початку їзди, під час поїздки та після неї; утримання у чистоті мастильного, паливного та повітряного фільтрів двигуна, а також акумуляторної батареї; перевірка можливого витоку охолоджувальної рідини, мастила, палива та електричного струму.

Планове обслуговування автомобіля

Періодичність та цілі планового обслуговування автомобіля

Далі наводиться періодичність обслуговування залежно від пробігу автомобіля та терміну його експлуатації. Кожний огляд, регулювання, змащення та інші види обслуговування повинні проводитись у суворій відповідності до періодичності, зазначеній у цих розділах.

УВАГА:

Для заміни деталей рекомендується використовувати лише оригінальні запасні частини від компанії Chana International Corporation або інших уповноважених виробників. У протилежному випадку якість запасних деталей не гарантується.

**УМОВНІ ПОЗНАЧКИ ПЕРІОДИЧНОСТІ ТА ОБСЯГІВ РОБІТ З ТЕХНІЧНОГО ОБСЛУГОВУВАННЯ АВТОМОБІЛЯ**

"К" – контролювати, при необхідності провести регулювання, перевірити затяжку кріплення деталей, змащення, очищення, долив експлуатаційних рідин, усунути несправність та замінити деталі, які вийшли з ладу.

"З" – замінити.

* – у таблиці подані усереднені значення пробігу. Автомобіль повинен пройти технічне обслуговування у межах ± 500 км від вказаних у регламенті технічного обслуговування.

ПЕРЕЛІК РОБІТ, ЩО ВИКОНУЮТЬСЯ ЗА ТАЛОНАМИ ТЕХНІЧНОГО ОБСЛУГОВУВАННЯ

Найменування робіт	пробіг (км) x1000 км	Періодичність технічного обслуговування (КМ)*										
		2,5	10	20	30	40	50	60	70	80	90	100
Період експлуатації, років	<0,5	0,5	1	1,5	2,0	2,5	3,0	3,5	4,0	4,5	5,0	
Діагностика систем автомобіля за допомогою діагностичного приладу		К	К	К	К	К	К	К	К	К	К	К
Перевірити герметичність систем силового агрегату (системи охолодження, системи кондиціонування**, підсилювача керма**, паливної системи, та випускного тракту, оливні підтікання)		К	К	К	К	К	К	К	К	К	К	К
Привідні ремені вентилятора, генератора і компресора (натяг, зношування і т.п.)		К	К	К	К	К	К	З	К	К	К	К
Привідний ремінь газорозподільного механізму (натяг, зношування, пошкодження)		К	К	К	К	К	К	З	К	К	К	К
Регулювання клапанного зазору		К	К			К			К			
Кріплення головки блоку циліндрів (перевірити моменти затяжки)		К	К			К			К			

Найменування робіт	пробіг (км) x1000 км	Періодичність технічного обслуговування (КМ)*										
		2,5	10	20	30	40	50	60	70	80	90	100
	Період експлуатації, років	<0,5	0,5	1	1,5	2,0	2,5	3,0	3,5	4,0	4,5	5,0
Олива двигуна та оливний фільтр		З	З	З	З	З	З	З	З	З	З	З
Свічки запалювання				З		З		З		З		З
Високовольтні дроти запалювання			К		К		К		К		К	З
Фільтруючий елемент повітряного фільтра			К	З	К	З	К	З	К	З	К	З
Паливний фільтр			К	З	К	З	К	З	К	З	К	З
Паливний бак, паливопроводи, з'єднання та хомути			К			К			К			К
Рідина гідропідсилювача керма		К	К	К	К	К	З	К	К	К	К	З
Охолоджувальна рідина		К	К	К	К	З	К	К	К	З	К	К
Система вентиляції картерних газів			К		К		К		К		К	
Система адсорбції паливних випаровувань			К		К		К		К		К	
Перевірити вміст (CO), (CH) у відпрацьованих газах при мінімальних обертах колінчастого вала згідно ДСТУ 4277:2004.				К		К		К		К		К
Перевірка затяжки різьбових з'єднань шасі та кузова		К		К		К		К		К		К
Гальмівна рідина		К	К	К	К	З	К	К	К	З	К	К
Стан стоянкового гальма		К	К	К	К	К	К	К	К	К	К	К
Педаль гальма		К	К	К	К	К	К	К	К	К	К	К



Найменування робіт	пробіг (км) x1000 км	Періодичність технічного обслуговування (КМ)*											
		Період експлуатації, років	<0,5	0,5	1	1,5	2,0	2,5	3,0	3,5	4,0	4,5	5,0
Перевірити стан гальмівних колодок та дисків передніх гальмівних механізмів			К	К	К	К	К	К	К	К	К	К	К
Перевірити стан гальмівних колодок та барабанів (або дисків) задніх гальмівних механізмів			К	К	К	К	К	К	К	К	К	К	К
Трубопроводи та шланги гальмівної системи (підтікання та ушкодження)		К	К	К	К	К	К	К	К	К	К	К	К
Перевірити роботу АБС згідно контрольних ламп на панелі приладів.**		К		К		К		К		К		К	
Трансмісійна олива МКПП				К		З		К		З		К	
Механізм управління коробкою передач, зчепленням		К	К	К	К	К	К	К	К	К	К	К	К
Шини (нерівномірне зношування, тиск тощо)		К	К	К	К	К	К	К	К	К	К	К	К
Колеса і гайки кріплення коліс		К	К	К	К	К	К	К	К	К	К	К	К
Сайлентблоки передньої та задньої підвісок		К	К	К	К	К	К	К	К	К	К	К	К
Стан амортизаторів підвіски		К	К	К	К	К	К	К	К	К	К	К	К
Підшипники маточин коліс		К	К	К	К	К	К	К	К	К	К	К	К
Випускний трубопровід, його з'єднання та кріплення			К			К			К			К	
Чохли шарнірів привідних валів, шарових опор, шарнірів кермових тяг, кермового механізму		К	К	К	К	К	К	К	К	К	К	К	К



Найменування робіт	пробіг (км) x1000 км	Періодичність технічного обслуговування (КМ)*										
		2,5	10	20	30	40	50	60	70	80	90	100
	Період експлуатації, років	<0,5	0,5	1	1,5	2,0	2,5	3,0	3,5	4,0	4,5	5,0
Перевірити стан контрольних та електроприладів, систем освітлення та звукової сигналізації		К	К	К	К	К	К	К	К	К	К	К
Перевірити ступінь зарядженості акумуляторної батареї та рівень електроліту		К	К	К	К	К	К	К	К	К	К	К
Змащення поверхонь тертя, механізмів склопідіймачів, замків та інших механізмів		Змащувати при необхідності										
Пробна поїздка на автомобілі після обслуговування		Виконувати щоразу перед виданням автомобіля клієнту										

ДОДАТКОВІ РОБОТИ

(ПРОВОДЯТЬСЯ ЗА НЕОБХІДНІСТЮ ЗА ДОДАТКОВУ ОПЛАТУ)

1	Промивка системи змащення двигуна
2	Чистка форсунок упорскування палива
3	Кути встановлення коліс
4	Провести обслуговування системи кондиціонування**

** роботи проводяться , якщо автомобілі обладнані даними системами.

ІНФОРМАЦІЯ ПРО РІДИНИ, ЯКІ ВИКОРИСТОВУЮТЬ НА АВТОМОБІЛІ

Назва	Маркування	Об'єм
Моторна олива	SAE 10W-40, або SAE 5W/30	3,6 л
Трансмісійна олива	75 W-90 клас якості GL-4	2,2 л
Гальмівна рідина	DOT - 4	0,35 л
Рідина для гідро підсилювача керма	DEXTRON III	0,86 л
Охолоджувальна рідина	Антифриз (суміш води і етиленгліколю)	4,5 л
Паливо	A-95 (не етилований)	41л
Рідина для склоомивача	Рідина для склоомивача	2,5 л

Обслуговування в особливих умовах експлуатації

При частій експлуатації автомобіля у складних умовах, описаних нижче, обслуговування слід проводити частіше ніж рекомендовано в цьому розділі.

1. Часті поїздки на короткі дистанції.
2. Поїздки по нерівній та брудній дорозі.
3. Поїздки по пильній дорозі.
4. Експлуатація автомобіля в умовах дуже низьких температур, а також поїздки по дорогах, що обробляються сольовим або лужним розчином.
5. Часті поїздки на короткі дистанції у холодну погоду.



Зміст планового обслуговування

Загальний огляд

Комбінація приладів та індикатори

При включенні запалювання слідкуйте за тим, щоб загорялися усі індикатори. Датчик рівня палива повинен бути у справному стані.

Після запуску двигуна перевірте індикатор і датчик температури охолоджувальної рідини - вони повинні нормально працювати. Після початку руху перевірте роботу одометра.

Перевірка освітлення

Увімкніть та вимкніть кожний перемикач, щоб перевірити справність передніх фар, габаритних вогнів, покажчиків повороту та інших ліхтарів. Натисніть педаль гальма для перевірки справності ліхтарів стоп-сигналу. Увімкніть задню передачу, щоб перевірити ліхтар заднього ходу. Усі фари і ліхтарі мають бути чистими, без пошкоджень.

Звуковий сигнал, покажчики поворотів, склоочисники і омивачі скла

Перевірте їх справність.

Дверні замки

Перевірте справність дверних замків.

Дзеркала заднього вигляду (внутрішні та зовнішні)

Переконайтесь в тому, що дзеркала забезпечують водію достатній огляд. При необхідності відрегулюйте їх положення.

Номерний знак

Переконайтесь в тому, що номерний знак надійно закріплений, не забруднений і не пошкоджений.

Підвіска

Установіть автомобіль на рівній поверхні та огляньте його. Якщо має місце перекіс на яке-небудь з коліс, слід перевірити та при необхідності замінити деталі підвіски.

Колір відпрацьованих газів

Дуже білий або дуже чорний колір відпрацьованих газів свідчить про наявність несправностей у системі випуску газів. Слід провести перевірку та обслуговування. Вихлопні гази білого кольору у холодну погоду - результат конденсації.



Перевірка стану ременів

Привідний ремінь

Для перевірки цього елемента автомобіль слід підняти за допомогою домкрата. Якщо Ви не можете самостійно закріпити автомобіль, цю перевірку слід доручити спеціалізованій станції технічного обслуговування дилерів ТОВ "Вега-Моторс".

УВАГА:

Не торкайтесь ременя руками або інструментами при працюючому двигуні, слідкуйте за тим, щоб одяг та волосся також не знаходились поблизу нього, навіть якщо вентилятор не обертається, тому що він може запуститись раптово.

Ремінь генератора

Недостатньо затягнутий ремінь генератора є причиною зниження напруги, що виробляється останнім, а також призводить до перегріву та надмірного зносу ременя. При перевірці натисніть на ремінь з рекомендованим зусиллям. Допускається вільний хід ременя у межах 6-8 мм.

Ремінь компресора

При перевірці натисніть на ремінь з рекомендованим зусиллям. Допускається вільний хід ременя у межах 8-11 мм. Переконайтесь у відсутності пошкоджень ременя. У разі необхідності заміни або регулювання ременя зверніться до спеціалізованої станції технічного обслуговування дилерів ТОВ "Вега-Моторс".

Регулювання і заміна ременя

- 1) Заглушіть двигун;
- 2) Послабте три болти, які кріплять генератор;
- 3) При натягуванні ременю необхідно потягнути генератор у напрямку від двигуна, після чого щільно зафіксувати кріпильні болти, доки момент затягування не відповідатиме нормі.
- 4) При заміні ременя слід послабити кріпильний болт, натиснути на генератор у напрямку двигуна, зняти ремінь і замінити його, після чого відрегулювати його натяг методом, наведеним вище.

Моторна олива і оливний фільтр



Перевірка рівня оливи

Для нормальної роботи системи змащення двигуна дуже важливо, щоб кількість оливи була достатньою. Перевірка рівня оливи проводиться перед запуском двигуна або через 5 хвилин після того, як двигун було заглушено. Автомобіль має знаходитись на рівній горизонтальній поверхні. Для перевірки витягніть щуп, висушіть його шматком тканини. Знову вставте щуп на місце до упору і витягніть. Рівень оливи має знаходитись між верхньою та нижньою відмітками на щупі. Якщо рівень оливи знаходиться біля нижньої відмітки, долийте необхідну кількість оливи, щоб рівень піднявся до верхньої відмітки.

Заливання оливи у двигун

Зніміть кришку заливної горловини і залийте через отвір необхідну кількість оливи, щоб його рівень досяг верхньої відмітки на щупі. Намагайтесь не переливати оливу вище верхньої відмітки, тому що надто велика кількість оливи у двигуні також погано впливає на роботу двигуна, як і його не достатній рівень. Після заливання оливи запустіть двигун і дайте йому попрацювати на холостому ході близько 1 хвилини. Потім заглушіть двигун, зачекайте не менше 5 хвилин і ще раз перевірте рівень оливи у двигуні.

Заміна оливи у двигуні

Олива зливається одразу ж після зупинки двигуна, доки вона не охолонула. Порядок дій:

- 1) Зніміть кришку заливної горловини;
- 2) Помістіть ємність для зливання оливи під зливну пробку;
- 3) Викрутіть зливну пробку за допомогою ключа, зачекайте, доки олива витече;
- 4) Установіть на місце прокладку і зливну пробку, затягніть за допомогою ключа із необхідним зусиллям, після чого залийте необхідну кількість свіжої оливи.

Зусилля затягування зливної пробки має дорівнювати 30~40 Нм.

УВАГА:

Перед тим, як викрутити зливну пробку, доторкніться до неї, щоб визначити її температуру. Вигвинтіть пробку, лише коли вона достатньо охолоне, інакше гаряча олива, що витікає, може спричинити опіки.

Як використана так і чиста моторна олива небезпечні для дітей та домашніх тварин у разі попадання в ротovu порожнину. Зберігайте оливу у недоступному для дітей та домашніх тварин місці. В результаті тестування на тваринах було встановлено, що тривалий контакт оливи зі шкірою людини може спричинити рак. Навіть короткочасне потрапляння використаної оливи на шкіру може стати причиною дерматиту.

Під час заміни оливи уникайте її контакту зі шкірою. Носіть одяг із довгими рукавами та захисні вологонепроникні (наприклад, гумові) рукавички. У разі потрапляння оливи на шкіру промийте місце контакту водою з милом. Одяг, на який потрапила олива, слід ретельно випрати.

Відпрацьована олива та фільтри не підлягають вторинному використанню, їх слід утилізувати у відповідності до місцевого законодавства.



Заміна оливного фільтра

1. Вигвинтіть оливний фільтр двигуна спеціальним ключем і зніміть його. Протріть місце установки чистою ганчіркою.
2. Нанесіть невелику кількість оливи на гумову прокладку нового фільтра, після чого вручну угвинтіть фільтр на місце, доки гума прокладка не стикнеться із поверхнею блоку.
3. Після цього за допомогою спеціального ключа догвинтіть фільтр на необхідну кількість обертів або до досягнення зазначеного зусилля затягування. Догвинтити на ? оберту або до досягнення зусилля 12~16 Нм.

УВАГА:

Обережно загвинчуйте фільтр; дуже важливо розпізнати момент контакту прокладки фільтра із місцем установки.

Щоб олива у місці установки фільтра не протікала, фільтр необхідно затягнути, але не занадто сильно. Якщо Ви не в змозі самостійно провести заміну фільтра, зверніться до найближчого дилера ТОВ "Вега-Моторс".

Трансмісійна олива

Перевірка рівня оливи

Порядок дій при перевірці рівня оливи:

- 1) Перемістіть автомобіль на естакаду або оглядову яму і установіть на стоянкове гальмо.
- 2) Витягніть пробку заливного отвору.
- 3) Перевірка здійснюється шляхом введення у отвір пальця - олива має досягати нижнього зрізу отвору.
- 4) Установіть пробку на місце.

УВАГА:

Одразу ж після зупинки автомобіля олива ще дуже гаряча. Перевірте температуру пробки. Вигвинчуйте пробку лише після її повного охолодження, інакше гаряча олива може спричинити опіки рук.

Заміна трансмісійної оливи

Порядок дій при заміні трансмісійної оливи:

- 1) Вигвинтіть пробку заливального отвору.
- 2) Викрутіть зливу пробку; після того як олива витече, установіть її на місце.
- 3) Залийте необхідну кількість оливи відповідної марки (з урахуванням пори року) через заливальний отвір.
- 4) Нагвинтіть пробку заливального отвору і затягніть її з необхідним зусиллям.

УВАГА:

Щоб не допустити протікання оливи, для ущільнення різьбового з'єднання пробки використовуйте герметик.

Охолоджувальна рідина двигуна



Перевірка рівня охолоджувальної рідини

При холодному двигуні рівень охолоджувальної рідини має знаходитись між верхньою та нижньою відмітками на бачку.

Заливання охолоджувальної рідини

Якщо рівень охолоджувальної рідини опустився нижче відмітки на бачку, її необхідно долити.

Викрутіть кришку бачка, долийте рідину, щоб її рівень піднявся до верхньої відмітки на бачку, після чого знову закрутіть кришку.

При щоденному обслуговуванні немає необхідності у знятті кришки радіатора. Якщо її все ж таки необхідно відкрити, дочекайтесь повного охолодження двигуна. Викрутіть кришку, обертаючи її вліво до першого упору, дочекайтесь падіння тиску у радіаторі. Потім натисніть на кришку і зніміть її, обертаючи проти годинникової стрілки.

УВАГА:

Не знімайте кришку з радіатора при гарячому двигуні, це небезпечно. Можливий викид пари і води, що перебувають у радіаторі під тиском. Знімайте кришку лише після того, як двигун охолоне.

Точка замерзання охолоджувальної рідини, яка використовується у двигуні, має знаходитись на 5°C нижче, ніж мінімальна температура повітря у регіоні експлуатації у відповідну пору року. Забороняється використовувати у якості охолоджувальної рідини жорстку воду, наприклад, водопровідну, річкову, джерельну або криничну.

У разі некоректності виконання дій в систему охолодження двигуна поступатиме повітря, що призведе до перегріву двигуна. Для усунення цієї проблеми зверніться до спеціалізованої станції технічного обслуговування дилерів ТОВ "Вега-Моторс".



Рідина для омивання лобового скла

Резервуар омивача лобового і заднього скла знаходиться у правій частині моторного відсіку (якщо дивитися на автомобіль спереду).

УВАГА:

Не заливайте у бачок омивача антифриз, тому що це може призвести до погіршення якості огляду при потраплянні на скло або до пошкодження лакофарбового покриття автомобіля.

Не вмикайте омивач, якщо в бачку немає рідини, тому що це може стати причиною пошкодження його електродвигуна.

Будь ласка, використовуйте спеціальний розчин для омивання скла.

Повітряний фільтр

Забруднення повітряного фільтра призводить до погіршення подачі повітря, зменшення потужності двигуна та збільшення споживання палива. Тому, якщо фільтр забруднений, його необхідно очистити або замінити фільтруючий елемент.

Очищення повітряного фільтра

Зніміть кришку повітряного фільтра та витягніть фільтруючий елемент. За допомогою стиснутого повітря виконайте продувку фільтруючого елемента.

Свічки запалювання

Відкладення на свічах запалювання погіршують ефективність їх роботи. Свічки необхідно очищати за допомогою сталевого дроту. Свічковий зазор слід відрегулювати таким чином, щоб він дорівнював 0.7?0.8 мм.

УВАГА:

Причиною виникнення проблем в роботі системи запалювання (наприклад, ускладнений запуск двигуна, пропуски запалювання) можуть бути не лише свічки запалювання, але і старіння котушки запалювання. Якщо після заміни свічок запалювання проблема зберігається, зверніться до спеціалізованої станції технічного обслуговування дилерів ТОВ "Вега-Моторс" для перевірки котушки запалювання та всієї системи запалювання.

Виймання свічок запалювання

1. Вигвинтіть болт і зніміть котушку запалювання;
2. Вигвинтіть свічки запалювання за допомогою спеціального ключа.

УВАГА:

При установці свічки запалювання спочатку загвинтіть її рукою, потім затягніть спеціальним ключем; Не допускайте потрапляння сторонніх речовин у двигун через монтажні отвори свічок запалювання; Нові свічки запалювання повинні бути такої ж марки та типу. У разі виникнення запитань щодо використання свічок інших марок зверніться до спеціалізованої станції технічного обслуговування дилерів ТОВ "Вега-Моторс".

Зусилля затягування свічок запалювання дорівнює 20~30 Нм

Гальмівна рідина



Використовуйте синтетичну гальмівну рідину марки DOT - 4. Рівень рідини в бачку повинен знаходитись між позначками, які визначають гранично допустимий нижній та верхній рівні. При опусканні рівня гальмівної рідини нижче допустимої межі долийте необхідну кількість такої ж гальмівної рідини.

УВАГА:

При падінні рівня гальмівної рідини в бачку нижче допустимого рівня на панелі приладів загоряється відповідний індикатор.

Перевірка рівня гальмівної рідини має проводитись лише при вимкненому двигуні. Якщо при відпусканні стоянкового гальма індикатор продовжує мигати, будь ласка, зверніться до спеціалізованої станції технічного обслуговування дилерів ТОВ "Вега-Моторс" для перевірки гальмівної системи.

Застосовуйте гальмівну рідину тільки відповідної марки.

Не змішуйте різні гальмівні рідини. Не використовуйте стару гальмівну рідину або рідину, яка зберігалася у відкритій ємності.

УВАГА:

Рівень гальмівної рідини буде поступово знижуватися у зв'язку зі зносом гальмівних накладок.



Педаль гальма

При натиснутій до упору педалі гальма відстань до передньої стінки має становити не менше 95 мм. При цьому зусилля натискання на педаль має дорівнювати близько 294Н (30 кг).

У наступних ситуаціях потрібен негайний ремонт:

- (1) недостатнє гальмування;
- (2) нерівномірне гальмування (непостійна сила гальмування);
- (3) збільшений хід педалі;
- (4) гальмування із запізненням;
- (5) шум під час гальмування.

Стоянкове гальмо

При увімкненому стоянковому гальмі мають бути видимі від 4 до 9 зубів триба заскочника. Якщо кількість зубів відповідає цим вимогам, але стоянкове гальмо не може бути повністю розблоковано або заблоковано, зверніться до спеціалізованої станції технічного обслуговування дилерів ТОВ "Вега-Моторс" для усунення цієї несправності.

Педаль зчеплення

Вільний хід педалі зчеплення має становити від 15 до 25 мм. Якщо величина вільного ходу не відповідає цим вимогам, її необхідно відрегулювати.

Шини



Надто низький тиск в шинах призводить до їх надмірного зносу, ускладнює водіння і збільшує витрати палива. Надто високий тиск в шинах призводить до сильної вібрації автомобіля під час руху, а також викликає надмірний знос центральної частини шин.

Тиск в шинах необхідно виміряти за допомогою манометра.

УВАГА:

Накачайте шини повільно, контролюючи тиск, доки він не досягне відповідного рівня. Забороняється встановлювати на одному автомобілі шини різних розмірів і типів.

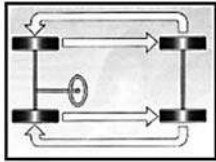

Щоб запобігти нерівномірному зносу шин та подовжити термін їх експлуатації, шини рекомендується переставляти кожні 10000 км пробігу. Після перестановки шин відрегулюйте тиск в передніх і задніх шинах у відповідності до вимог.

УВАГА:

Запасне колесо можна використовувати лише у разі несправності.

Забороняється використовувати запасне колесо протягом тривалого часу або для поїздки на великі дистанції.

При перевірці стану шин слід звернути увагу на наступне:

1. Необхідність заміни шини визначається станом протектора;
2. Надмірний знос, наявність подряпин та пошкоджень. При розриві або пошкодженні шини її слід замінити.
3. Наявність застряглих у шині цвяхів, каміння або інших предметів;
4. Щільність гайок, якими кріпиться колесо. При заміні шин встановлюйте шини такого ж типу, розміру та вантажопідйомності, як і у решти коліс. Малюнок протектора всіх шин має збігатися.

УВАГА:

Установка шин іншого типу може призвести до невірних показань спідометра або лічильника пробігу. Перед заміною шин, будь ласка, зверніться до спеціалізованої станції технічного обслуговування дилера ТОВ "Вега-Моторс".

УВАГА:

Тиск в шинах слід вимірювати після їх охолодження, в протилежному випадку можливі помилки результатів вимірювання.

Тиск в шинах не повинен бути занадто високим чи занадто низьким. Занадто низький тиск може призвести до втрати керованості автомобіля. Окрім того, шина може злетіти з диска, що призведе до пошкодження шини та колісного диска, а також стане причиною нещасного випадку. Занадто високий тиск може призвести до розриву шини, втрати керованості автомобіля, в результаті чого можливе травмування пасажирів.

Удари в бордюри та перешкоди на дорогах можуть призвести до порушення кутів установки коліс. Тому слід регулярно звертатися до спеціалізованої станції технічного обслуговування дилера ТОВ "Вега-Моторс". з метою перевірки кутів установки коліс.

Використання шин однакового типорозміру є дуже важливим для забезпечення керованості автомобіля. Не встановлюйте на один автомобіль шини різних типорозмірів. Для заміни шин використовуйте лише рекомендовані шини.

Акумуляторна батарея



Рівень електроліту в акумуляторній батареї має знаходитись між верхньою та нижньою позначками. Якщо рівень електроліту знизився нижче допустимої граничної точки, долийте електроліт для приведення його рівня до верхньої відмітки. При появі на клеммах порошку білого кольору його слід змити теплою водою та нанести на клему відповідне мастило. Не допускайте потрапляння теплої води всередину акумулятора. Для подовження терміну експлуатації батареї її необхідно заряджати щонайрідше один раз на місяць.

УВАГА:

Акумуляторна батарея є джерелом легкозаймистого водню. Поблизу АКБ не повинно бути джерел відкритого вогню, інакше може статися вибух. Не допускайте потрапляння електроліту в очі або на шкіру. Якщо це все ж таки трапилось, промийте водою місце контакту протягом 5 хвилин та зверніться до лікаря. При перевірці та обслуговуванні АКБ знімайте негативну клему, щоб уникнути короткого замикання.

Склоочисник



Якщо щітка склоочисника розірвана або пошкоджена, її слід негайно замінити. Використовуйте щітки та склоочисники оригінального виробництва. Відведіть важіль склоочисника від скла, зніміть склоочисник і відокремте від нього щітку.



Кермове колесо

Злегка поверніть кермове колесо вліво та вправо до відчуття слабого опору і виміряйте відстань, на яку обертається при цьому кермове колесо. Ця відстань передбачена відповідними вимогами і має відповідати ним. На рівній і широкій ділянці дороги поверніть кермове колесо декілька разів вліво та вправо, щоб переконатися в тому, що воно обертається легко і без клацання.

Вільний хід кермового колеса має знаходитись в межах від 0 до 30 мм.

У разі, якщо вільний хід кермового колеса більший або якщо має місце інша несправність, зверніться до спеціалізованої станції технічного обслуговування дилера ТОВ "Вега-Моторс".

Захист від корозії

Причини корозії

- Сіль, бруд, волога або хімічні речовини, що накопичуються у важкодоступних для чищення місцях кузова і шасі.
- Відшаровування фарби або інші пошкодження.

Умови навколишнього середовища, що сприяють корозії

- Сіль, хімічні речовини, морське повітря або промислові забруднення прискорюють виникнення корозії металевих частин автомобіля.
- Висока вологість, особливо при температурі конденсації (у точці роси).
- Якщо автомобіль знаходиться у середовищі із високою вологістю, виникнення корозії навіть на деяких деталях автомобіля може призвести до руйнування всього автомобіля.
- В умовах високої вологості недостатня вентиляція окремих частин автомобіля також прискорює корозію цих частин.

**УВАГА:**

Не дозволяється використовувати для миття автомобіля агресивні миючі засоби, що містять кислоту або луг. Застосовуйте лише нейтральні миючі засоби.

При митті автомобіля дотримуйтесь рекомендацій виробника.

Після миття автомобіля змийте залишки миючого засобу водою.

Дуже важливо тримати автомобіль чистим і сухим; у разі пошкодження лакофарбового покриття якомога скоріше поновіть його.

Перед тим, як приступати до миття автомобіля, ознайомтесь із змістом наступного розділу.

Очистка автомобіля

Причинами пошкодження лакофарбового покриття кузова автомобіля можуть стати бруд, сіль, хімічні речовини, часточки асфальту, комахи, екскременти птахів, промисловий бруд, пил та ін.. Ці забруднення слід видаляти якомога скоріше. Дозволяється використовувати нейтральний миючий засіб, який змивається водою. При застосуванні миючих засобів дотримуйтесь рекомендацій їх виробника.

Якщо корпус автомобіля або його лакофарбове покриття пошкоджені, необхідно якомога скоріше усунути цей дефект, щоб запобігти дії атмосферного повітря на метал.

Волога, пил та відкладення можуть прискорити процес корозії. Якомога частіше перевіряйте внутрішні елементи автомобіля, вони повинні утримуватися у чистому та сухому стані.

Речовини, які викликають корозію, (хімікати, добрива, луг, кислота, сіль) слід транспортувати у спеціальних контейнерах. Наслідки витоку слід негайно усунути.

Не залишайте автомобіль у місцях із підвищеною вологістю та поганою вентиляцією. Не слід мити автомобіль у гаражі.

Не слід з метою боротьби з корозією наносити ґрунтовку або фарбу на частини вихлопної системи, тому що це може призвести до займання автомобіля.



Прибирання салону

УВАГА:

Не застосовуйте для миття та прибирання автомобіля легкозаймисті речовини, наприклад, аерозольну фарбу, бензин, газолін. Також не дозволяється використовувати побутові лужні миючі засоби, такі як, відбілювач.

Очищення елементів оздоблення

■ Пластикові деталі

Для миття пластикових деталей використовуйте воду із невеликою кількістю мила або неагресивного миючого засобу. Намочіть губку або шматок тканини у розчині, протріть та залишіть на декілька хвилин. Потім протріть начисто вологою ганчіркою.

■ Очищення волокнистих елементів

Видаліть пил за допомогою пилососу, промийте забруднені місця чистою ганчіркою, змоченою у теплому мильному розчині, після чого обполосніть чистою водою.

■ Очищення ременів безпеки

Використовувати теплий мильний розчин та чисту воду. Не слід застосовувати відбілювач або фарбу.

■ Очищення пластикових ущільнювачів

Для очищення від бруду використовуйте воду або теплу воду і мильний розчин, також дозволяється користуватися щіточкою (пензликом).

■ Очищення килимків

Видаліть пил і бруд за допомогою пилососу. Залишки змийте теплим мильним розчином та обполосніть водою.

Миття автомобіля

УВАГА:

Не дозволяється мити автомобіль або покривати його восковими сполуками при працюючому двигуні. Під час чищення днища автомобіля та підкрилок надягайте одяг із довгими рукавами та рукавички для захисту рук. По закінченні миття перевірте стан гальмівної системи.

Дуже важливо утримувати автомобіль у чистоті та вчасно видаляти забруднення, тому що бруд може стати причиною пошкодження лакофарбового покриття автомобіля та виникнення корозії.



Рекомендації по очищенню автомобіля

1. Бруд на колесах та днищі автомобіля видаляйте водяним струменем під тиском.

УВАГА:

Не дозволяється використовувати для чищення пластикових деталей пару або воду, нагріту до температури вище 80°C.

2. Під час миття зовнішньої поверхні кузова не дозволяється користуватися твердими предметами. Застосовуйте м'яку тканину, щоб не пошкодити поверхню кузова.
3. Під час миття автомобіля постійно користуйтеся м'яким засобом, щоб якомога краще очистити поверхню кузова.

УВАГА:

Застосовуючи автомобільні миючі засоби, дотримуйтесь рекомендацій їх виробників. Забороняється використовувати звичайні побутові ополоскувачі.

4. Після очищення від бруду змийте його залишки водою.
5. Після миття протріть поверхню м'якою сухою тканиною і дайте їй просохнути.
6. Уважно огляньте лакофарбове покриття автомобіля на наявність подряпин. При виявленні подряпин виконайте наступні дії для їх усунення:
 - а) Очистіть та просушіть пошкоджену ділянку поверхні;
 - б) Обережно зафарбуйте подряпину фарбою такого ж кольору;
 - в) Дайте фарбі просохнути.

Полірування воском

Після миття автомобіля поверхню кузова необхідно покрити засобом, що містить віск, та обробити аерозольною поліроллю. Це допоможе захистити Ваш автомобіль від зовнішнього впливу.

Будь ласка, застосовуйте якісну автомобільну косметику.

Використовуючи засіб, що містить віск, або поліроль, дотримуйтесь рекомендацій виробника з їх застосування.

ОСНОВНІ ПАРАМЕТРИ АВТОМОБІЛЯ

Габаритні розміри

Автомобіль CHANA моделі Benni

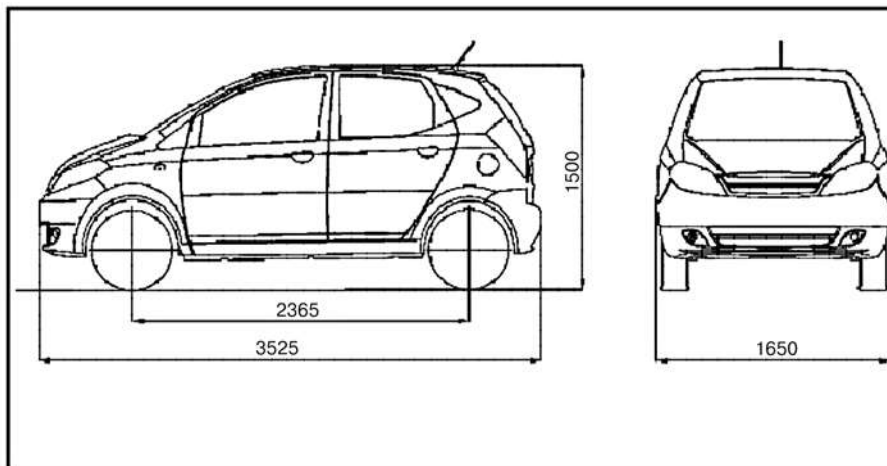

Технічні параметри і дані для регулювання

ПАРАМЕТР		ЗНАЧЕННЯ	
Модель автомобіля		Benni	
Розміри (мм)	Довжина	3525	
	Ширина	1650	
	Висота (у незавантаженому стані)	1550	
	Колесна база	2365	
Маса (кг)	Ширина колеї	Передні колеса	1400
		Задні колеса	1385
	Допустима маса		1365
	Споряджена маса		1000
	Розподіл маси по вісях	Передня вісь	606
		Задня вісь	394
Кількість сидінь		5	
Максимальна швидкість, км/ч		≥ 145	
Доланий похил: %		≥ 30	
*Споживання палива на 100 км: (50 км/год), л/100 км		5.5	
Кут переднього звису: (°)		25	
Кут заднього звису: (°)		37	
Об'єм паливного баку: л		41	
Мінімальний радіус розвороту		≤ 9.8	
*Примітка: реальне споживання палива може відрізнятися від наведеного у таблиці залежно від умов експлуатації.			
Мінімальний кліренс (у незавантаженому стані): мм		≥ 155	
Параметри регулювання передніх коліс	Сходження коліс: (мм)	0 – 3	
	Кут розвалу (°)	– 0° 30'	

ПАРАМЕТР		ЗНАЧЕННЯ	
Модель автомобіля		Benni	
	Поперечний нахил шкворня (°)	12° 30'	
	Кут поздовжнього нахилу шкворня (кастер) (°)	3° 40'	
Розмір шин:		165 / 60R 14	
Параметри шин	Тиск повітря в передніх шинах (кПа) Без навантаження	230	
		З повним завантаженням	230
	Тиск повітря в задніх шинах (кПа) Без вантажу	230	
		З повним завантаженням	230
Параметри двигуна			
Модель		JL474Q2	
Об'єм: мл		1301	
Коефіцієнт стиснення		9.5 : 1	
Хід поршню: мм		75.6	
Номінальна потужність: кВт (6000 об/хв)		63 (6000 об/хв)	
Максимальний крутний момент: Нм		110 (3000 об/хв ~ 4000 об/хв)	
Мінімальні питомі витрати палива: г/кВ*ч		270	
Мінімальні оберти холостого ходу: об/мин		750 ± 50	
Параметри системи охолодження			
Контрольні параметри	Поріг початку автоматичного збільшення обертів двигуна: об/хв	150	
	Температура води, при якій спрацьовує захист від перегріву кондиціонера: (°C)	108	
	Температура спрацьовування захисту від перегріву двигуна: (°C)	90	
	Верхня границя тиску: МПа	3.14 ± 0.02	
	Нижня границя тиску: МПа	0.196 ± 0.02	
	Температура спрацьовування захисту від перегріву компресора: (°C)	150 ± 5	



ПАРАМЕТР	ЗНАЧЕННЯ
Модель автомобіля	Benni
Охолоджувальна здатність: Вт	3880
Продуктивність системи охолодження повітря: м ³ /ч	350 ± 35
Енергоспоживання компресора: кВт (2000 об/хв)	2.13

Експлуатаційні рідини

Назва	Застосування	Специфікація	Об'єм (л)
Паливо	Паливний бак	Високоякісний бензин марки АИ-95	41
Олива	Двигун	Якщо температура повітря знаходиться у межах від -20 °С до 30 °С, використовуйте SAE10W / 40 Якщо температура повітря нижче -10 °С, використовуйте SAE 5W / 30	3.6
	Трансмісія	SAE 75W / 90	2.2
Охолоджувальна рідина	Радіатор	Антифриз (суміш води і етиленгліколю)	4.5
Рідина для омивання скла	Бачок омивача скла	Рідина для омивання скла	2.5
Гальмівна рідина	Гальмівна система	DOT4	0.35
Рідина для гідро-підсилювача	Підсилювач керма	DEXTRON III	0,86



Список матеріалів, що швидко зношуються

Найменування	Тип	Специфікація	Кількість
Свічка запалювання	K7RTC		4
Реле		12В 20А	11
Лампа передньої фари		12В 55Вт	4
Лампа переднього покажчика повороту		12В 21Вт	2
Лампа заднього покажчика повороту		12В 21Вт	2
Лампа бокового повторювача сигналу повороту		12В 5Вт	2
Лампа передніх габаритних вогнів		12В 5Вт	2
Лампа задніх габаритних вогнів		12В 5Вт	6
Лампа підсвічування номерного знаку		12В 5Вт	2
Лампа заднього ходу		12В 21Вт	2
Лампа освітлення салону		12В 5Вт	1
Лампа стоп-сигналу		12В 21Вт	2
Блок запобіжників на 22 розмірвання		Плаский запобіжник: 10А / 10А /10А / 15А 15А / 15А / 15А / 15А/15А / 15А /15А / 15А / 15А /15А/20А / 25А / 30А / 30А	1
Головний блок запобіжників		Запобіжник: 80А / 60А / 60А / 60А / 30А / 30А	1
Масляний фільтр			1



CHANA

www.chana.ua



CHANA



Посібник з експлуатації CHANA BENNI

